

1/10 SCALE RADIO CONTROL FWD HIGH PERFORMANCE RACING CAR

1/10 電動RC F1レーシングカー
M-07 CONCEPT シャーシキットM-07 CONCEPT
CHASSIS KIT

ボディ、モーター、タイヤ、RC装置、走行用バッテリーはキットに含まれません。

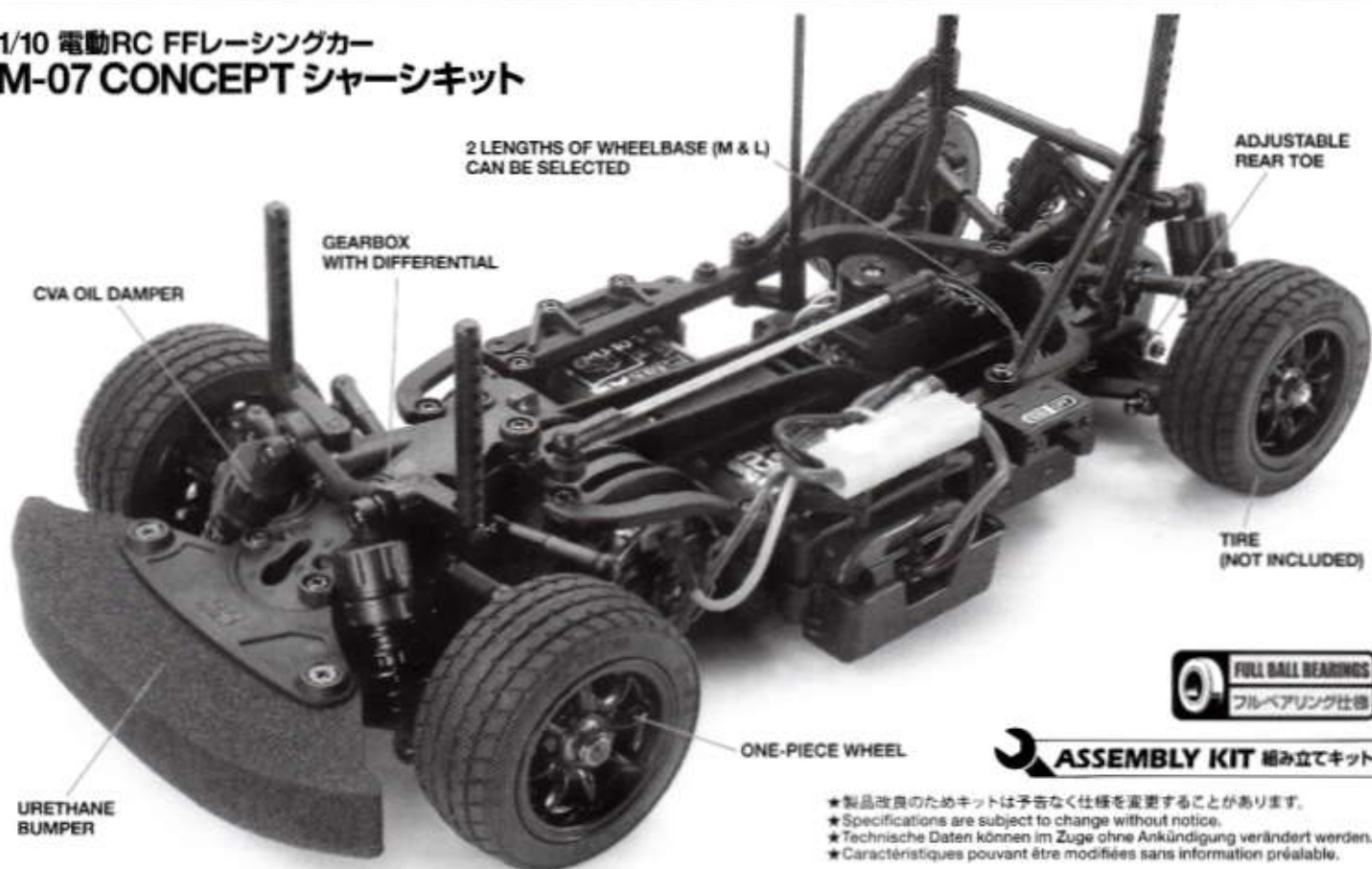
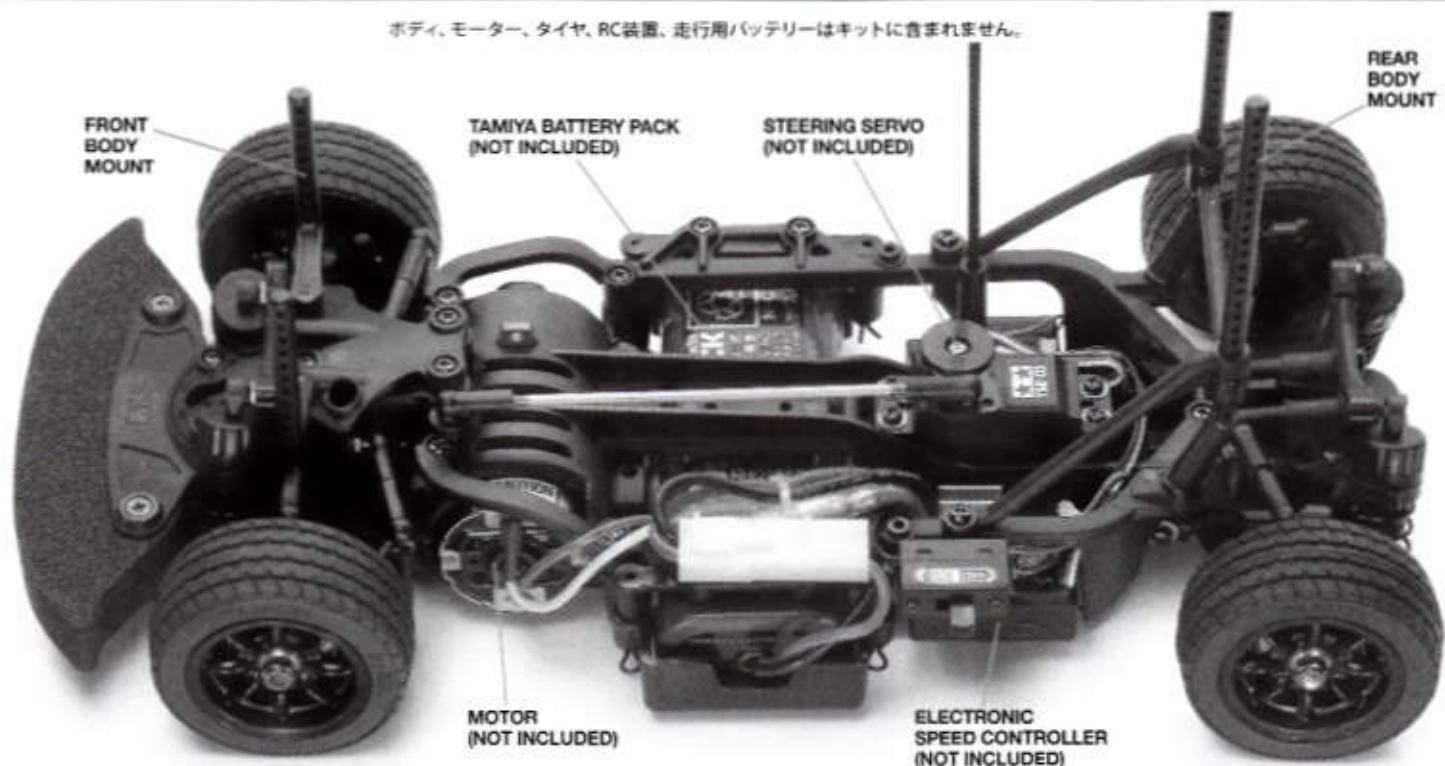

M-07 CONCEPT CHASSIS KIT

●小学生や組み立てにできない方は、
模型に詳しい方にお手伝いをお願いしてください。

組み立てる前に用意する物 ITEMS REQUIRED ERFORDERLICHES ZUBEHÖR OUTILLAGE NECESSAIRE

《ラジオコントロールメカ》

このRCカーには、ESC (スピードコントローラー) 付き2チャンネルプロポセット (小型受信機、小型ESC (スピードコントローラー)、標準型サーボのセットがお勧めです。) をご使用ください。他社製品を使用した場合、それによって生じた不具合につきましては保証いたしかねますのでご了承ください。
★取り扱いについては、それぞれの説明書をご覧ください。

《走行用モーター、バッテリー・充電器》

★キットにはモーターは含まれていません。
Mシャシ用モーター、タミヤ走行用バッテリーと専用充電器をご用意ください。

《使用できるサーボの大きさ》

Suitable servo size

Große der Servos

Dimensions max des servos

《標準型サーボ》

Standard size servo
Servos in Standardgröße
Servo de taille standard

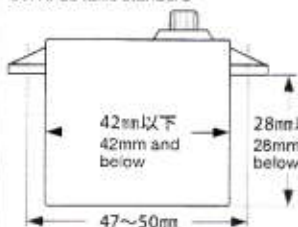

《ローハイトサーボ》

Low-profile servo
Flaches Servo
Servo extra-plat

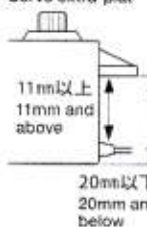

RADIO CONTROL UNIT

Standard 2-channel R/C unit plus electronic speed controller is suggested for this model (combination of small size receiver, electronic speed controller and standard size servo is recommended).

★Read and follow instructions supplied with R/C unit.

MOTOR / POWER SOURCE

★This kit does not include motor.

Purchase separately sold motor, Tamiya battery pack and compatible charger.

FERNSTEUER-EINHEIT

Für dieses Modell wird eine übliche RC-Einheit mit einem elektronischen Fahrregler vorgeschlagen (eine Kombination eines kleinen Empfängers mit elektronischem Fahrregler und Servo in Normalgröße wird empfohlen).

★Lesen und befolgen Sie die der RC-Einheit beiliegende Anleitung.

MOTOR / STROMQUELLE

★Dieser Baukasten enthält keinen Motor.

Motor, Tamiya Akkupack und Geeignetes Ladegerät separat erhältlich.

ENSEMBLE DE RADIOCOMMANDE

Pour piloter ce modèle, nous vous suggérons d'employer un ensemble de radiocommande 2 voies standard avec variateur de vitesse électronique (récepteur et variateur de taille mini et servo de taille standard recommandés).

★Lire et suivre les instructions fournies avec l'ensemble R/C.

MOTEUR / BATTERIE DE PROPULSION

★Ce kit n'inclut pas le moteur.

Se procurer séparément un moteur, pack d'accus Tamiya et chargeur compatible.

《用意する工具》

RECOMMENDED TOOLS BENÖTIGTE WERKZEUGE OUTILLAGE

+ドライバー (大)
+ Screwdriver (large)
+ Schraubenzieher (groß)
Tournevis + (grand)

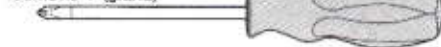

+ドライバー (小)
+ Screwdriver (small)
+ Schraubenzieher (klein)
Tournevis + (petit)



クラフトナイフ
Modeling knife
Modellbaumesser
Couteau de modéliste



ラジオペンチ
Long nose pliers
Flachzange
Pincès à bcs longs



ニッパー
Side cutters
Seitenschneider
Pincès coupantes



はさみ
Scissors
Schere
Ciseaux



ピンセット
Tweezers
Pinzette
Précèlles

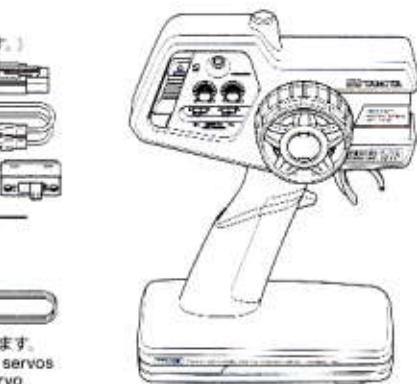

タミヤ・ファインスペック 2.4G フロポ / ESC付き

Tamiya FINESPEC 2.4G R/C system
Tamiya FINESPEC 2.4G R/C System
Ensemble R/C Tamiya FINESPEC 2.4G
(※ESCはエレクトロニック スピードコントローラーの略です。)

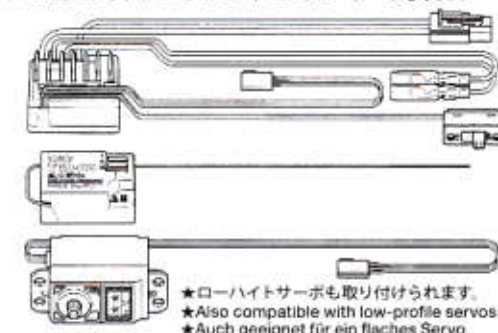

★ローハイトサーボも取り付けられます。
★Also compatible with low-profile servos
★Auch geeignet für ein flaches Servo
★Egalement compatible avec des servos extra-plats

ESC (FETアンプ) 付き2チャンネルプロポ

2-channel R/C unit with electronic speed controller
2-Kanal RC-Einheit mit elektronischem Fahrregler
Ensemble R/C 2 voies avec variateur électronique

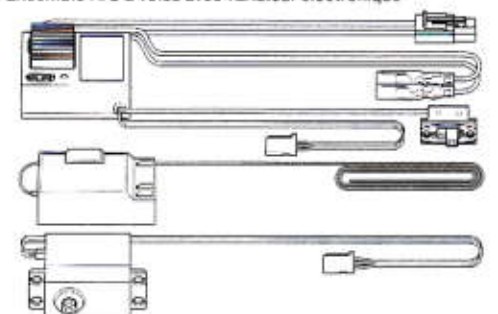

タミヤ走行用バッテリーと専用充電器

Tamiya battery pack and compatible charger
Tamiya Akkupack und geeignetes Ladegerät
Pack d'accus Tamiya et chargeur compatible



《走行用モーター》

★キットにはモーターは含まれていません。
23ページを参考に最適なギヤ比のとれるモーター、ピニオンギヤを選択してください。

MOTOR

★This kit does not include motor. Choose separately available electric motor and pinion gear referring to page 23 of this manual.

MOTOR

★Dieser Bausatz enthält keinen Motor. Wählen Sie einen getrennt erhältlichen Elektromotor und ein Ritzel gemäß Seite 23 dieses Handbuchs.

MOTEUR

★Moteur et pignon moteur ne sont pas inclus dans ce kit. Se procurer séparément un moteur et un pignon en suivant les conseils donnés page 23 de ce manuel.

《走行用ボディ》

キットにはボディは含まれていません。
電動RCカーMシャシ用ボディパーツセットの

- ホイールベース225mmのボディ
 - ホイールベース239mmのボディ
- を別にお買い求めください。
★ボディによってはシャシに干渉する部分等のカットが必要です。
★ホイールベース210mmのボディは取り付けられません。

BODY SHELL

Body is not included. Purchase separately sold Tamiya 1/10 scale R/C polycarbonate M-Chassis body parts set (225mm or 239mm wheelbase). Some bodies may require modification. ★210mm wheelbase bodies are not compatible.

KAROSSERIE

Dieser Baukasten enthält keine Karosserie. Tamiya Lexan Karosserieset für M-Chassis 1/10 für Radstand 225mm bzw 239mm separat erhältlich. Bei einigen Karosserien sind Modifikationen erforderlich. ★Karosserien mit 210mm Radstand sind nicht geeignet.

CARROSSERIE

La carrosserie n'est pas incluse. Se procurer séparément une carrosserie polycarbonate M-Chassis 1/10 Tamiya (empattement 225mm ou 239mm). Certaines carrosseries peuvent nécessiter des modifications. ★Les carrosseries à empattement de 210mm ne sont pas compatibles.

ピンバイス (ドリル刃2.5mm)
Pin vise (2.5mm drill bit)

Schraubstock (2.5mm Spiralbohrer)
Outil à percer (2.5mm de diamètre)

ネジ止め剤 (中強度)
Thread lock
Schraubensicherung
Frein-filet

瞬間接着剤 (タイヤ用)
Instant cement
Sekundenkleber
Colle rapide

★この他に、ヤスリ、ウエス、ノギス、Eリングセッターがあると便利です。

★A file, soft cloth, caliper and E-ring tool will also assist in construction.

★Beim Zusammenbau können eine Feile, ein weiches Tuch, ein Meßschieber und ein E-Ring-Abzieher hilfreich sein.

★Une lime, un chiffon, un pied à coulisse et un outil à circlip seront également utiles.



●組み立てる前に説明図を必ずお読みください。また、保護者の方もお読みください。



●小さなお子様のいる場所での作業はおやめください。小さな部品やビニール袋を口に入れたりする危険があります。



●小学生やうまく組み立てられない方は、保護者の方やRCカーに詳しい方にお手伝いをお願いしてください。



●工具で固い物を切らないでください。刃が折れるなどの危険があります。



●色を塗る時や、接着剤を使う場合は必ず窓を開けて換気に注意してください。



●組み立てる時はまわりに注意してください。また、工具を振り回すようなことはやめてください。

CAUTION

- Read carefully and fully understand the instructions before commencing assembly. A supervising adult should also read the instructions if a child assembles the model.
- When assembling this kit, tools including knives are used. Extra care should be taken to avoid personal injury.
- Read and follow the instructions supplied with paints and/or cement, if used (not included in kit).
- Keep out of reach of small children. Children must not be allowed to put any parts in their mouths or pull vinyl bags over their heads.

VORSICHT

- Bevor Sie mit dem Zusammenbau beginnen, sollten Sie alle Anweisungen gelesen und verstanden haben. Falls ein Kind das Modell zusammenbaut, sollte ein beaufsichtigender Erwachsener die Bauanleitung ebenfalls gelesen haben.
- Beim Zusammenbau dieses Bausatzes werden Werkzeuge einschließlich Messer verwendet. Zur Vermeidung von Verletzungen ist besondere Vorsicht angebracht.
- Wenn Sie Farben und/oder Kleber verwenden (nicht im Bausatz enthalten), beachten und befolgen Sie die dort beiliegenden Anweisungen.
- Bausatz von kleinen Kindern fernhalten. Kindern darf keine Möglichkeit gegeben werden, irgendwelche Teile in den Mund zu nehmen oder sich Plastiktüten über den Kopf zu ziehen.

PRECAUTIONS

- Bien lire et assimiler les instructions avant de commencer l'assemblage. La construction du modèle par un enfant doit s'effectuer sous la surveillance d'un adulte.
- L'assemblage de ce kit requiert de l'outillage, en particulier des couteaux de modélisme. Manier les outils avec précaution pour éviter toute blessure.
- Lire et suivre les instructions d'utilisation des peintures et/ou de la colle, si utilisées (non incluses dans le kit).
- Garder hors de portée des enfants en bas âge. Ne pas laisser les enfants mettre en bouche ou sucer les pièces, ou passer un sachet vinyl sur la tête.

《タミヤ・ファインスペック 2.4G プロボ / ESC (スピードコントローラー) 付き》 TAMIYA FINESPEC 2.4G R/C SYSTEM (WITH ELECTRONIC SPEED CONTROLLER)

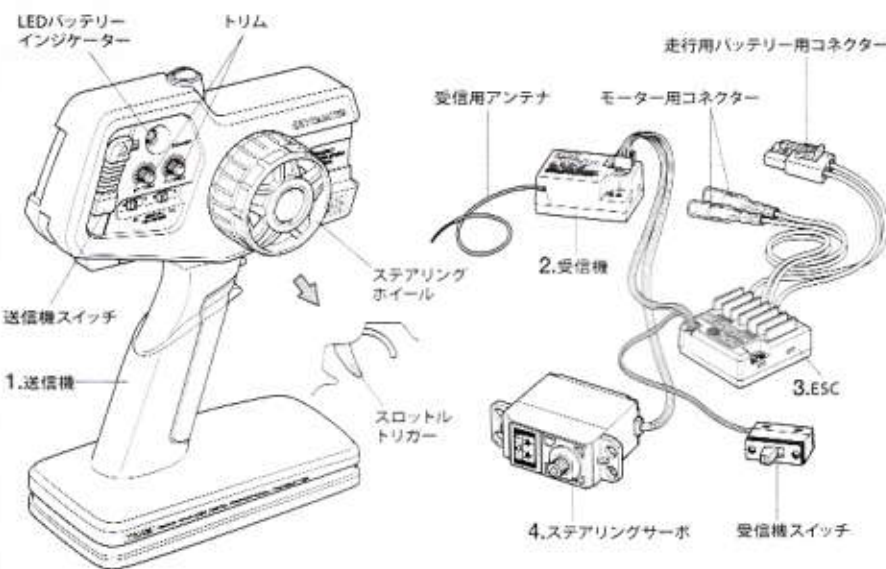

《スティックタイプ送信機》STICK TYPE TRANSMITTER

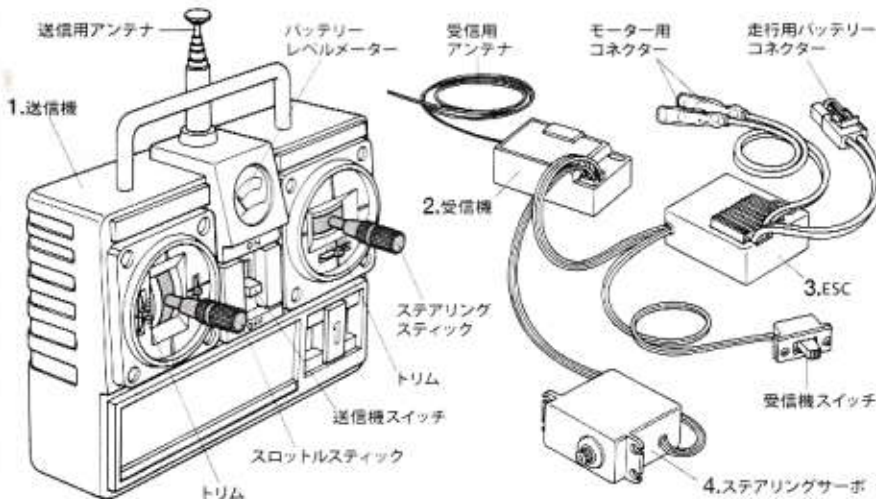

《2チャンネルプロボの名称》

- 送信機=コントロールボックスとなるもので、ステアリング、スロットルの操作を電波信号に変えて発信します。
●ステアリングホイール、スロットルトリガー=ステアリングホイールでステアリングサーボを、スロットルトリガーでESCをコントロールします。
- 受信機=送信機からの電波を受け、それをESCやサーボにつたえます。
※アンテナのない受信機もあります。
- ESC(スピードコントローラー)=受信機が受けた電波信号を電気的な信号に変え、車のスピードをコントロールします。
- ステアリングサーボ=受信機が受けた電波信号を機械的な動きに変え、ハンドルを切ります。

COMPOSITION OF 2-CHANNEL R/C UNIT

- Transmitter: Serves as control box. Steering wheel/stick and throttle trigger/stick movements are transformed into radio signals which are transmitted through the antenna.
●Wheel & Trigger: Moves servos, which steer car and adjust throttle.
- Receiver: Accepts signals from the transmitter and converts them into pulses that operate the model's servo and speed controller.
- Electronic speed controller: Accepts signals received from the receiver and controls the current going to the motor.
- Steering servo: Transforms signals received from the receiver into mechanical movements.

ZUSAMMENSTELLUNG DER 2-KANAL RC-EINHEIT

- Sender: Dient als Steuergerät. Lenkrad/-knüppel- und Gaszuggriff/-knüppelbewegungen werden in Funksignale umgewandelt und über die Antenne ausgesendet.
●Lenkrad und Gaszuggriff: Setzt die Servos in Bewegung, welche das Auto lenken und Gas geben.
- Empfänger: Der Empfänger nimmt die Signale des Senders auf und wandelt sie in Steuerimpulse für das Lenkservo und den Fahrregler um.
- Elektronischer Fahrregler: Erhält Steuersignale vom Empfänger und regelt den zum Motor fließenden Strom.
- Lenkservo: Wandelt die vom Empfänger kommenden Lenksignale in mechanische Bewegung um.

COMPOSITION D'UN ENSEMBLE R/C 2 VOIES

- Émetteur: sert de boîtier de commande. Les actions sur le manche de direction/volant ou sur le manche de gaz/gâchette sont converties en signaux radio transmis par le biais de l'antenne.
●Volant/Gâchette: permet de contrôler respectivement la direction et le régime moteur du modèle.
- Récepteur: capte les signaux de l'émetteur, les convertit en impulsions et contrôle les mouvements du(des) servo(s) et le variateur électronique de vitesse.
- Variateur électronique de vitesse: reçoit un signal du récepteur et régule la quantité de courant alimentant le moteur.
- Servo de direction: convertit les signaux émanant du récepteur en mouvements mécaniques.



作る前にならず
お読みください。
Read before assembly.
Erst lesen - dann bauen.
Lire avant assemblage.

★お買い求めの際、また組み立ての前には必ず内容をお確かめください。万一不良部品、不足部品などありました場合には、お買い求めの販売店にご相談ください。
★小さなビス、ナット類が多く、よく似た形の部品もあります。図をよく見てゆっくりに確実に組んでください。金具部品は少し多目に入っています。予備として使ってください。
このマークはグリスを塗る部分に指示しました。必ず、グリスアップして、組みこんでください。
★There are many small screws, nuts and similar parts. Assemble them carefully referring to the drawings. To prevent trouble and finish the model with good performance, it is necessary to assemble each step exactly as shown.
Apply grease to the places shown by this mark. Apply grease first, then assemble.

★Viele kleine Schrauben und Muttern etc. müssen genau der Anleitung nach eingebaut werden. Exaktes Bauen bringt ein gutes Modell mit bester Leistung.
Stellen mit diesem Zeichen erst fetten, dann zusammenbauen.
★Il y a beaucoup de petites vis, d'écrous et de pièces similaires. Les assembler soigneusement en se référant aux dessins. Pour éviter les erreurs suivre les stades du montage dans l'ordre indiqué.
Graisser les endroits indiqués par ce symbole. Graisser d'abord, assembler ensuite.
※の部品はキットには含まれていません。
Parts marked ※ are not included in kit.
Teile mit ※ sind im Bausatz nicht enthalten.
Les pièces marquées ※ ne sont pas incluses dans le kit.

★組み立てに入る前に説明図を最後までよく見て、全体の流れをつかんでください。
★各部品の寸法精度を高めてあり、ビスのねじ込み等が硬い場合があります。その際には少量のグリスを付けて組み立ててください。
★Study the instructions thoroughly before assembly.
★Apply grease to screw tips if the fit is tight.
★Vor Baubeginn die Bauanleitung genau durchlesen.
★Auf die Schraubenspitze Fett auftragen falls der Sitz zu stramm ist.
★Assimilez les instructions parfaitement avant l'assemblage.
★Appliquer de la graisse à l'extrémité de la vis si l'assemblage est trop juste.

●このシャーシキットはリヤセクションの組み立て（リヤアームの取り付け向き）によって2種類のホイールベースが製作できます。ボディに合わせてホイールベースを選択してください。
●This kit can be assembled into 2 wheelbases by altering rear section assembly. Assemble with your desired wheelbase following the relevant instructions in this manual.

●Bei diesem Bausatz sind durch Änderung im Zusammenbau des Heckbereichs 2 Radstände möglich. Beachten Sie untenstehende Anleitung zum Zusammenbau des von Ihnen gewünschten Radstands.
●Ce kit peut être assemblé avec deux empattements différents en modifiant l'assemblage de la section arrière. Assemblez avec l'empattement désiré en suivant les instructions correspondantes.

M-07 M : 225 mm
(ミドルホイールベース)
(Middle Wheelbase)

M-07 L : 239 mm
(ロングホイールベース)
(Long Wheelbase)

★ホイールベース：210mm（ショートホイールベース）には組み立てられません。
★This chassis kit can not be assembled into a 210mm (Short) wheelbase.
★Dieses Chassis kann nicht mit einem Radstand von 210mm gebaut werden.
★Ce châssis ne peut pas être assemblé avec un empattement de 210mm (court).

A ①～⑤
袋詰Aを使用します
BAG A / BEUTEL A / SACHET A

- 1**
- 3×6mm丸ビス
Screw
Schraube
Vis
MA2 ×2
 - 5mmビローボール
Ball connector
Kugelkopf
Connecteur à rotule
MA5 ×2
 - ステアリングポスト
Steering post
Lagerzapfen der Lenkung
Colonnnettes de direction
MA14 ×2

★各部品の寸法精度を高めてあります。組み立てにはヤスリ、ドリル、タップ等での加工が必要な場合があります。ネジの下穴加工にはタップをご利用ください。
★As this kit is for experienced users, design tolerances of parts are very tight. Files and drills will be used for fine adjustment. Make threads using Thread Forming Tap.
★Dies ist ein Bausatz für Fortgeschrittene, daher sind die Toleranzen bei der Auslegung der Teile sehr eng. Zur Anpassung sind ggf. Feilen und Bohrer erforderlich. Unter Verwendung des Gewindeschneiders Gewinde schneiden.
★Ce kit étant destiné à des utilisateurs expérimentés, les tolérances de conception des pièces sont minimes. Limes et forets seront utilisés pour les réglages fins. Faire un filetage avec un outil à fileter.

1 シャーシの組み立て
Chassis
Châssis

ロウデッキ
Lower deck
Chassisboden
Platine inférieure

MA14
MA5 5mm
MA2 3×6mm

2

MA4 ×4
2×8mm皿タッピングビス
Tapping screw
Schneidschraube
Vis décolletée

MA6 ×2
1.6×8mmシャフト
Shaft
Achse
Axe

MA7 ×2
5mmOリング (赤)
O-ring (red)
O-Ring (rot)
Joint torique (rouge)

MA8 ×2
1510ベアリング
Ball bearing
Kugellager
Roulement à billes

MA12 ×2
5×10×0.3mmシム
Shim
Scheibe
Cale

MA15 ×2
デフジョイントカップ
Differential joint cup
Differential-Gelenkkapsel
Noix de différentiel

MA16 ×1
52T
ギヤデフケース
Differential case
Differentialge-
häuse
Carter de différentiel

MA17 ×1
ギヤデフカバー
Differential cover
Differential-
Abdeckung
Couvercle de différentiel

MA20 ×1
デフガasket
Differential gasket
Differentialge-
häuse-Dichtung
Joint de carter de différentiel

3

MA3 ×3
3×8mm皿ビス
Screw
Schraube
Vis

MA9 ×1
1150ベアリング
Ball bearing
Kugellager
Roulement à billes

MA10 ×1
850ベアリング
Ball bearing
Kugellager
Roulement à billes

MA13 ×1
センターシャフト
Center shaft
Hauptwelle
Axe principale

GB2 ×1
スパーギヤ
Spur gear
Stirnradgetriebe
Pignon intermédiaire

2

デフギヤの組み立て
Differentialge-
triebe
Différentiel

★きれいに切り取ります。
★Remove.
★Entfernen.
★Enlever.

GV1 GV2

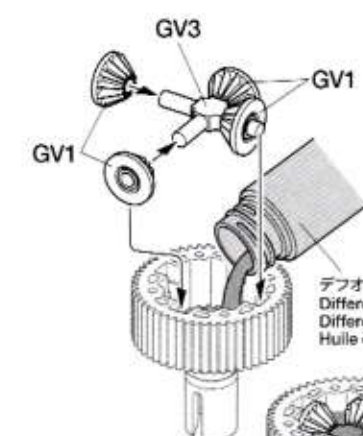

★GV3までオイルを入れます。
★Fill with oil up to the level of GV3.
★Mit Öl bis auf Höhe von GV3 füllen.
★Remplir jusqu'au niveau de GV3.

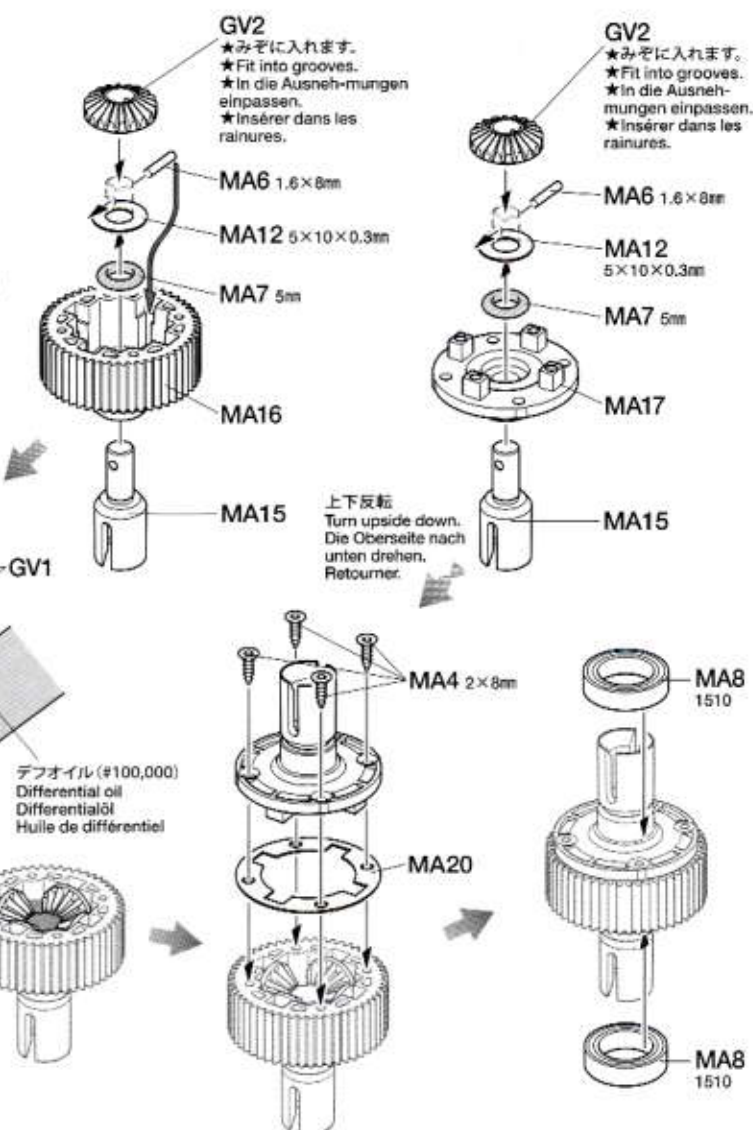

上下反転
Turn upside down.
Die Oberseite nach unten drehen.
Retourner.

3

スパーギヤの取り付け
Attaching spur gear
Stirnradgetriebe-Einbau
Fixation du pignon intermédiaire

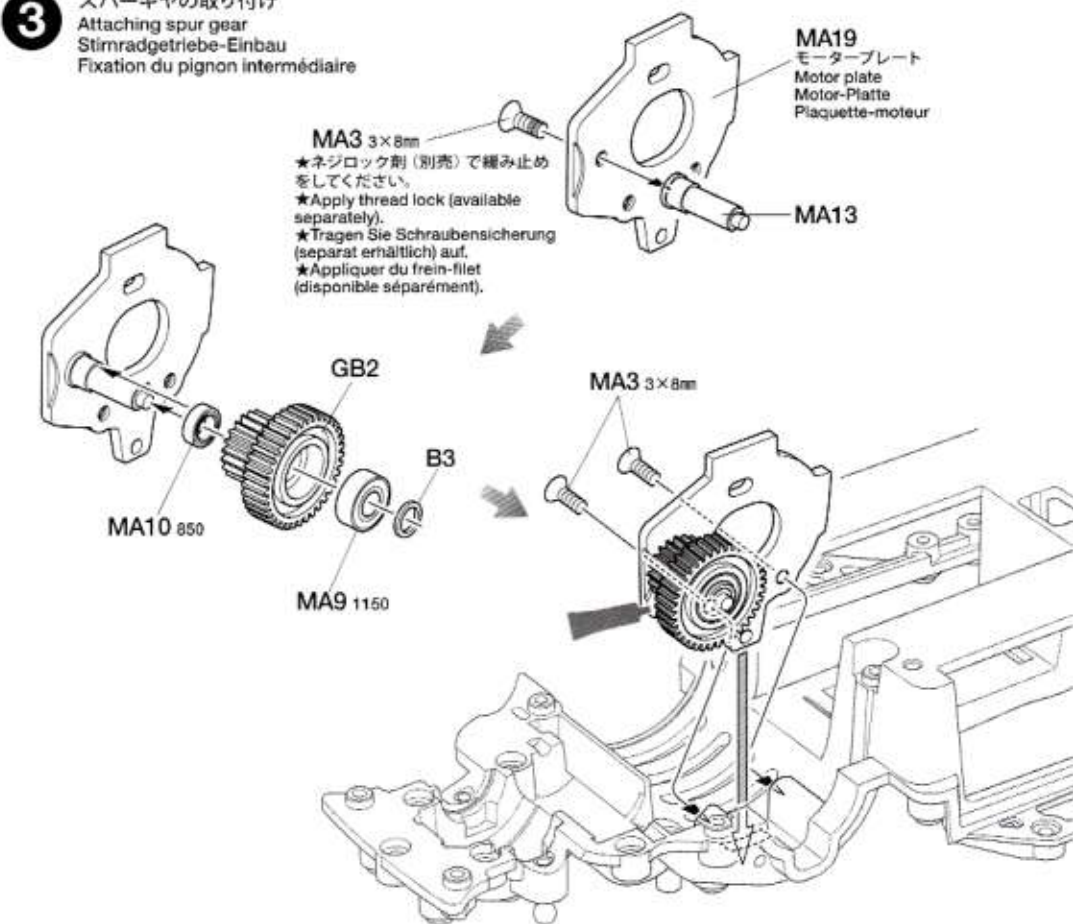

4

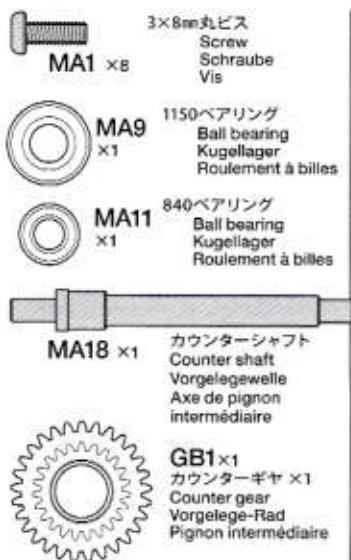

4

ギヤの取り付け
Attaching gears
Getriebe-Einbau
Installation des pignons

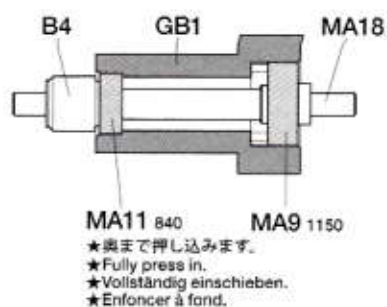
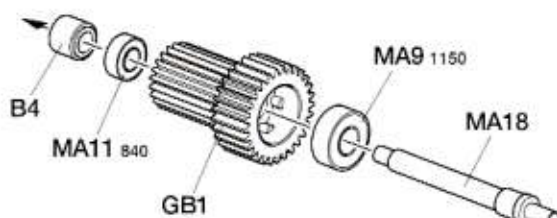

5

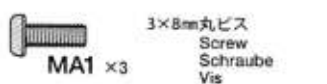

NOTE

《防塵》
Sponge sheet
Schaumgummi-Vlies
Feuille mousse

- ★付属のスポンジシートを下図のように貼ることで防塵効果があります。
- ★Attach sponge sheet as shown below to help prevent dust from entering.
- ★Schaumgummi-Vlies wie gezeigt anbringen, um das Eindringen von Staub zu verhindern.
- ★Appliquer de la feuille mousse comme montré ci-dessous pour empêcher la poussière d'entrer.

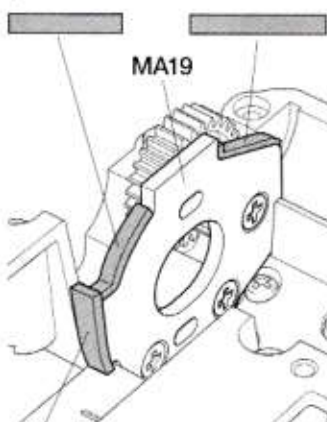

- ★スポンジシートで隙間を覆います。
- ★Use to cover gaps.
- ★Benutzen, um Lücken abzudecken.
- ★Utiliser pour couvrir les ouvertures.

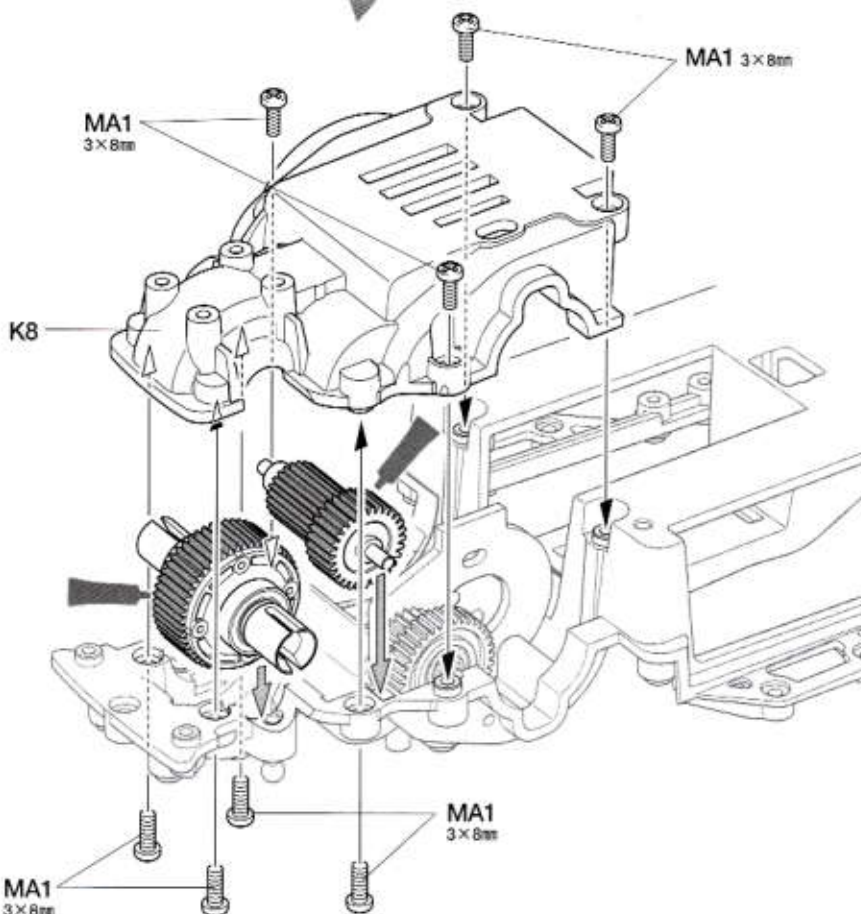
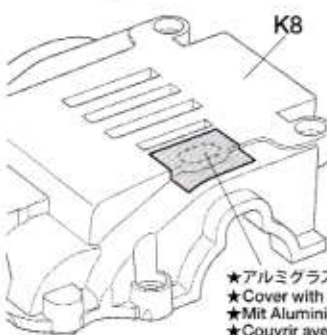

5

フロントバンパーの取り付け
Attaching front bumper
Vordere Stoßfänger-Einbau
Fixation du pare-chocs avant

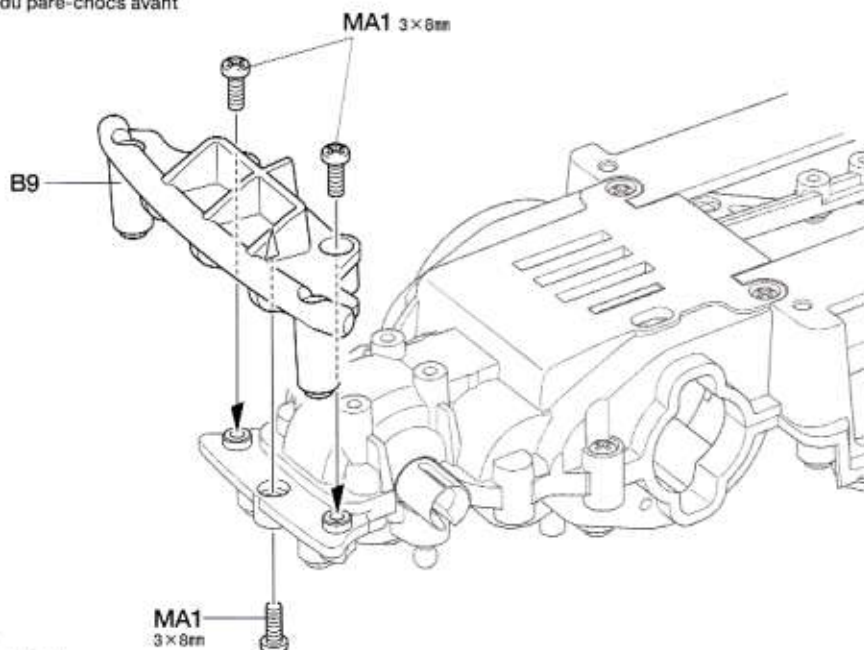

B**6~16**袋詰Bを使用します
BAG B / BEUTEL B / SACHSET B**6**

5mmビローボール
Ball connector
Kugelkopf
Connecteur à rotule

MA5 ×2

2.6×5mmトラスビス
Screw
Schraube
Vis

MB1 ×2

3×4mmイモネジ
Grub screw
Madenschraube
Vis pointeau

MB4 ×2

MB11×2 3×46mmシャフト
Shaft
Achse
Axe

6 フロントアームの組み立て
Front arms
Vordere Lenker
Triangles avant

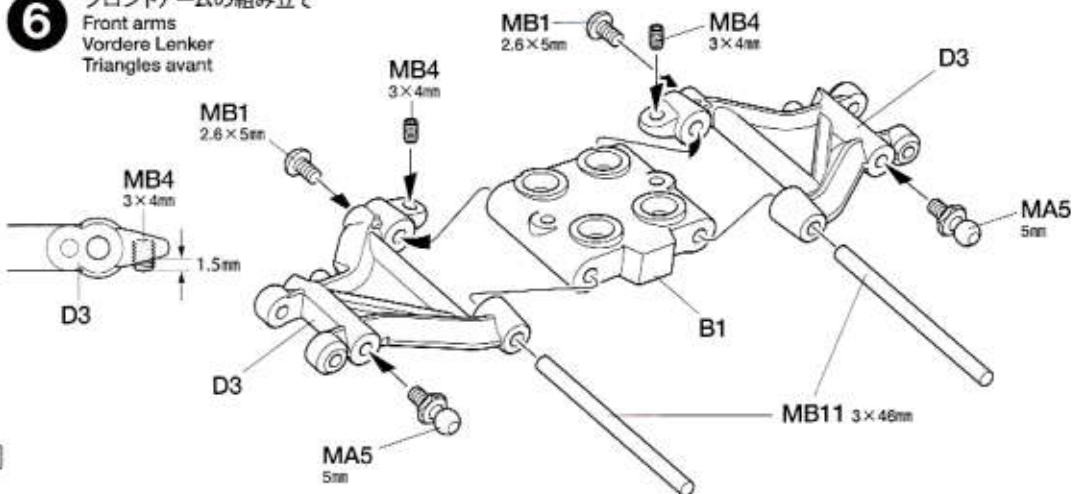
**7**

3×8mm皿ビス
Screw
Schraube
Vis

MA3 ×4

7 フロントアームの取り付け
Attaching front arms
Einbau der vorderen Lenker
Fixation des triangles avant

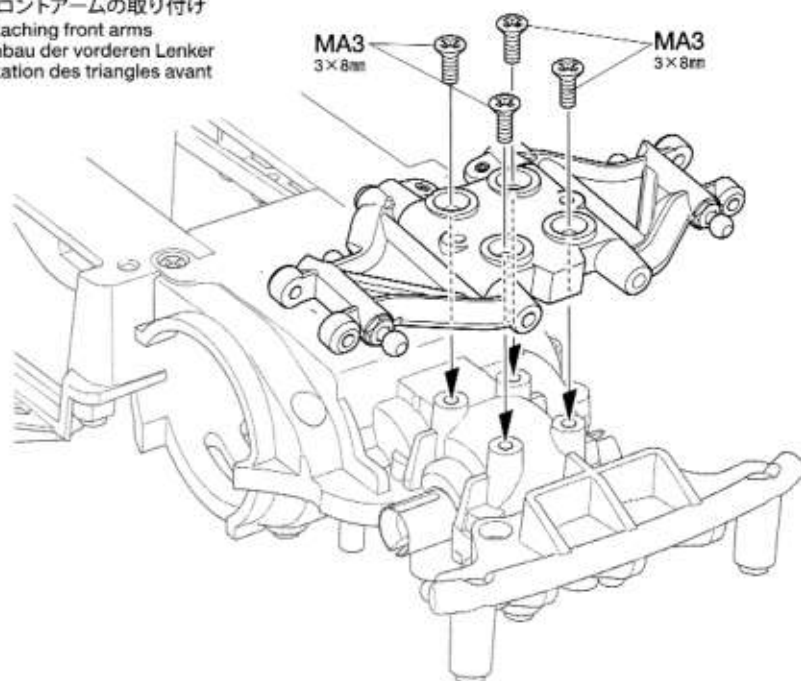
**8**

5mmビローボール
Ball connector
Kugelkopf
Connecteur à rotule

MA5 ×2

MB7 1050ベアリング
Ball bearing
Kugellager
Roulement à billes

MB7 ×4

2×9.8mmシャフト
Shaft
Achse
Axe

MB13 ×2

5×7×0.2mmシム
Shim
Scheibe
Gale

MB15 ×2

アクスルリング
Axle ring
Achsring
Moyeu

MB18 ×2

ホイールアクスル
Wheel axle
Rad-Achse
Axe de roue

MB19 ×2

クロスバイダー
Cross joint
Kreuzzapfen
Joint croisé

MB20 ×2

33mmスイングシャフト
Swing shaft
Querwelle
Axe

MB21 ×2

6mmスナップピン
Snap pin
Federstecker
Epingle métallique

MB22 ×2

8 フロントアクスルの組み立て
Front axles
Vorderachsen
Essieux avant

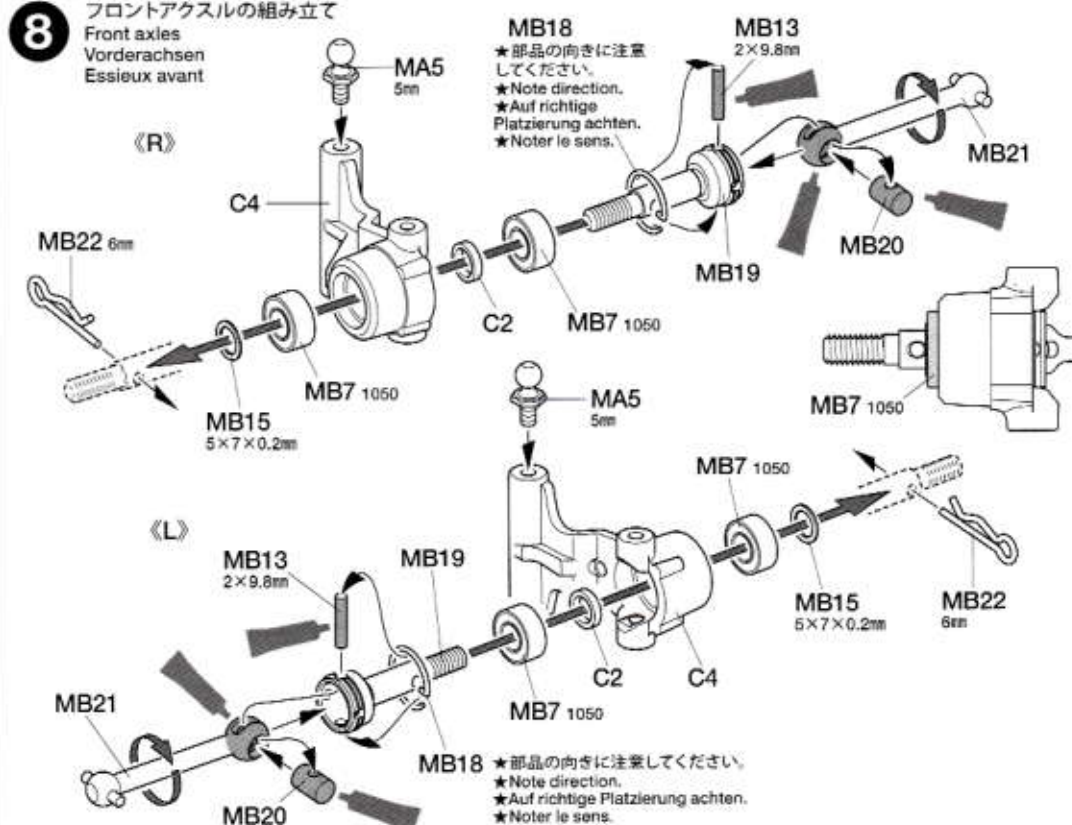

9

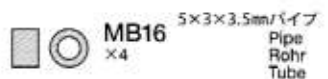
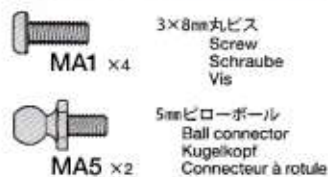

《C1》

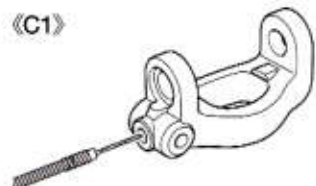

- ★2.5mmドリルを通します。
- ★Make 2.5mm hole as shown.
- ★2,5mm Loch wie abgebildet bohren.
- ★Perçer un trou de 2,5mm comme indiqué.

9

フロントアップライトの組み立て
Front uprights
Vordere Achsschenkel
Fusées avant

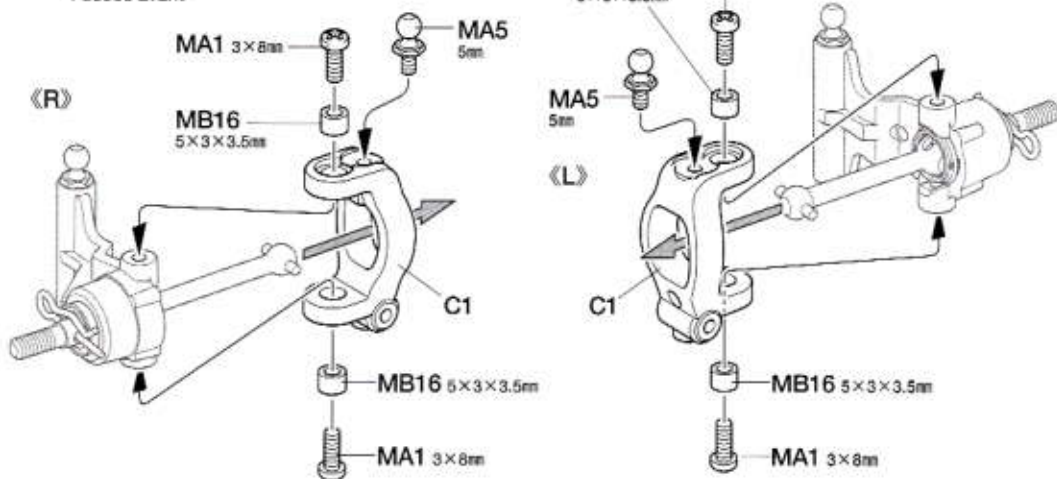

10

フロントアップライトの取り付け
Attaching front uprights
Einbau der vorderen Achsschenkel
Installation des fusées avant

- ★2個作ります。
- ★Make 2.
- ★2 Satz anfertigen.
- ★Faire 2 jeux.

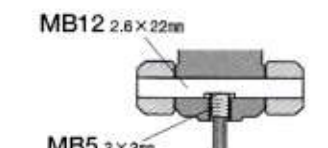
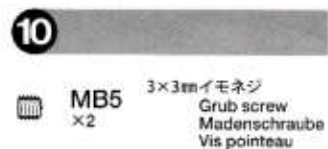

- ★平らな部分にしめ込みます。
- ★Firmly tighten on shaft flat.
- ★Auf der flachen Seite des Schaftes festziehen.
- ★Bloquer sur le méplat de l'arbre.

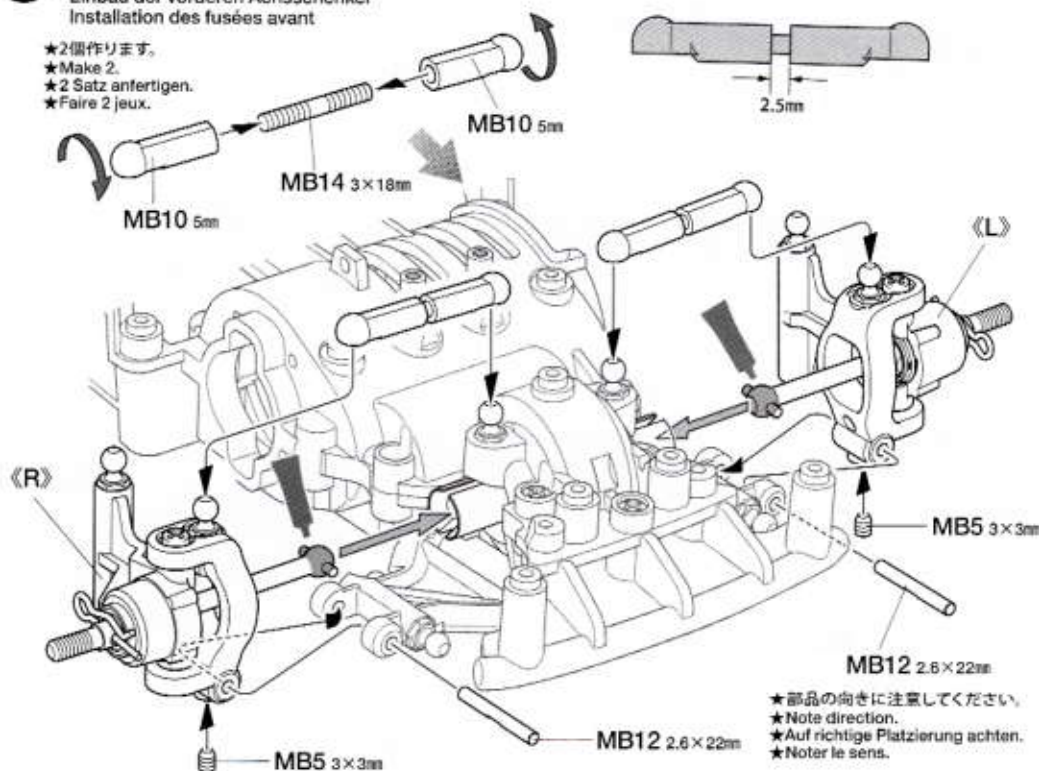

- ★部品の向きに注意してください。
- ★Note direction.
- ★Auf richtige Platzierung achten.
- ★Noter le sens.

11

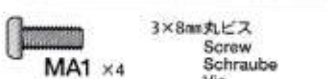

11

ステフナーの取り付け
Attaching stiffeners
Anbau der Verstärkungen
Fixation des raidisseurs

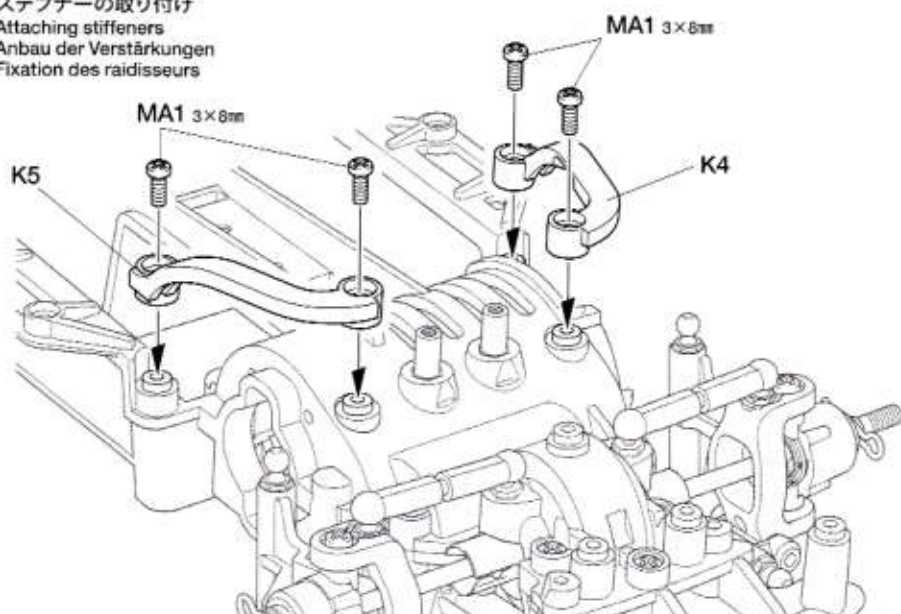







TAMIYA CATALOG
The latest in cars, bikes, airplanes, ships and tanks. Motorized and museum quality models are all shown in full color in Tamiya's latest catalog.

タミヤカタログ

スケールモデルを中心に掲載したタミヤカタログは年一回発行されています。ご希望の方は模型店でおたずねください。



12

-  **MA1** ×3
3×8mm丸ビス
Screw
Schraube
Vis
-  **MA5** ×2
5mmビロ-ボール
Ball connector
Kugekopf
Connecteur à rotule
-  **MA10** ×4
850ベアリング
Ball bearing
Kugellager
Roulement à billes
-  **MB3** ×2
3×12mmイモネジ
Grub screw
Madenschraube
Vis pointeau
-  **MB6** ×1
5×5.55mmボールナット
Ball connector
Kugekopf
Connecteur à rotule
-  **MB8** ×2
730ベアリング
Ball bearing
Kugellager
Roulement à billes
-  **MB10** ×4
5mmアジャスター
Adjuster
Einstellstück
Chape à rotule

12

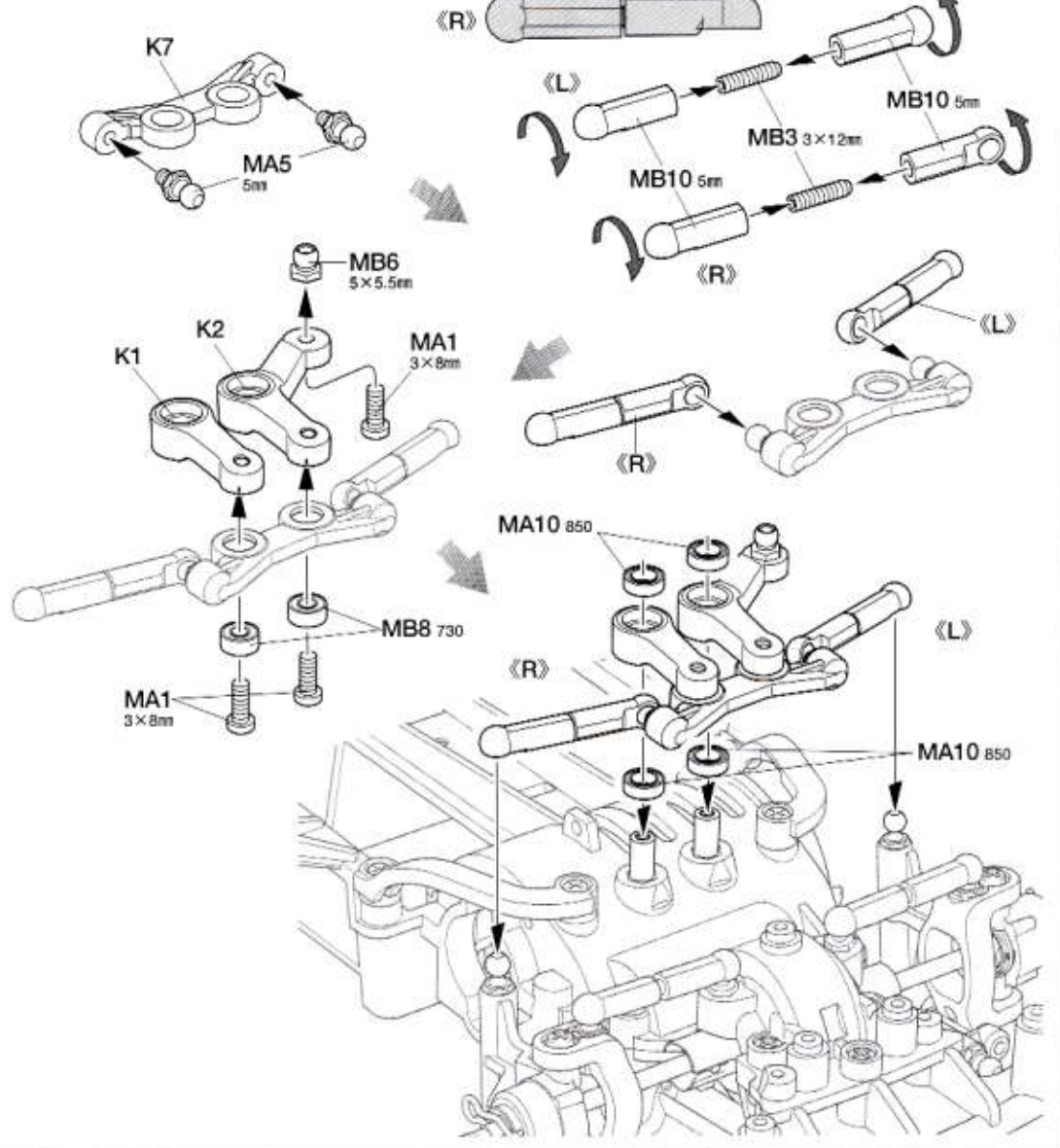
ステアリングワイバーの取り付け
Attaching steering linkage
Einbau des Lenkgestänges
Fixation des biellettes de direction

**13**

-  **MA1** ×5
3×8mm丸ビス
Screw
Schraube
Vis
-  **MA3** ×2
3×8mm皿ビス
Screw
Schraube
Vis

13

フロントバルクヘッドの取り付け
Attaching front bulkhead
Einbau des vorderen Lagerschildes
Fixation de la cloison avant

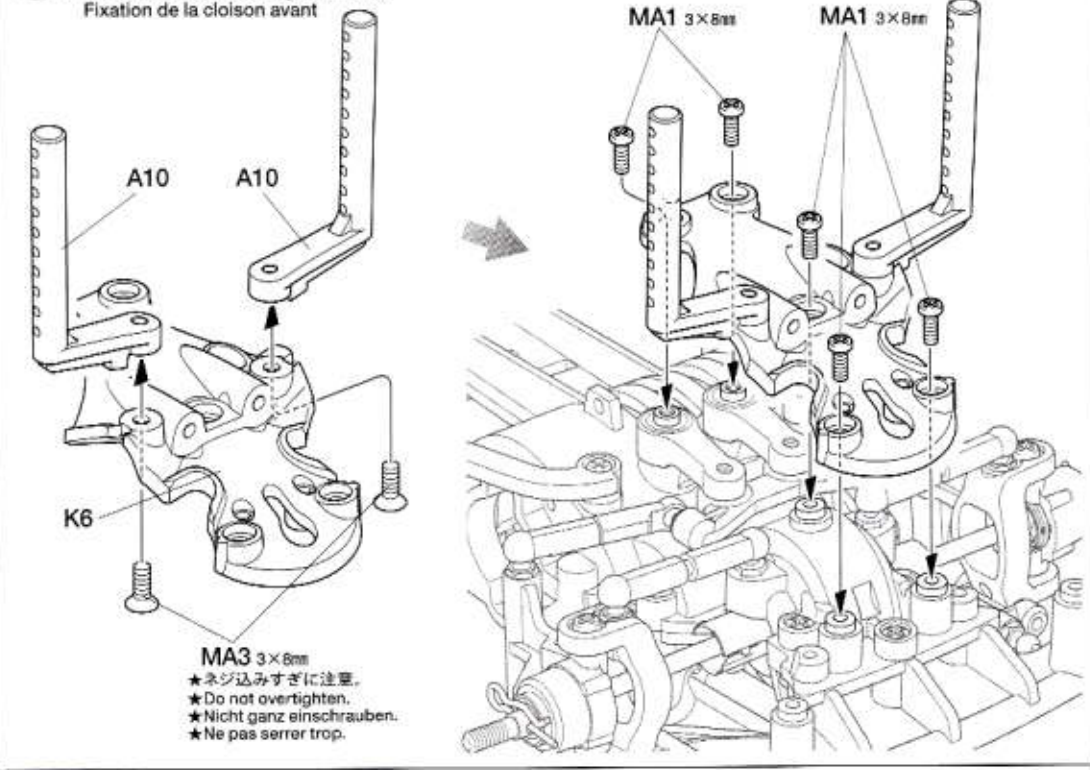

OPTIONS

- ★OPスタビライザーのクリアランス調整用に取り付けます。
- ★Use to adjust clearance of stabilizer Hop Up Option parts (available separately).
- ★Benutzen, um den Freigang des Stabilisators (separat als Tuningteil erhältlich) einzustellen.
- ★Utiliser pour régler le dégagement pour la barre stabilisatrice optionnelle Hop Up (disponible séparément).

-  **MB5** ×2
3×3mmイモネジ
Grub screw
Madenschraube
Vis pointeau

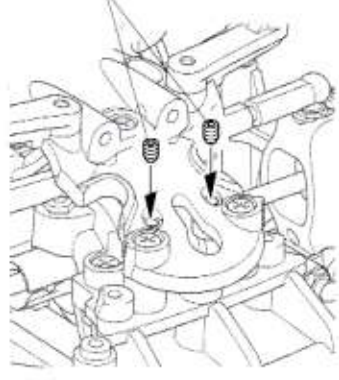

- ★ネジ込みすぎに注意。
- ★Do not overtighten.
- ★Nicht ganz einschrauben.
- ★Ne pas serrer trop.

14

MB5
×1
3×3mmイモネジ
Grub screw
Madenschraube
Vis pointeau

MB17
×1
20Tピニオンギヤ
20T Pinion gear
20Z Motorritzel
Pignon moteur 20
dents

14 モーター
Motor
Moteur

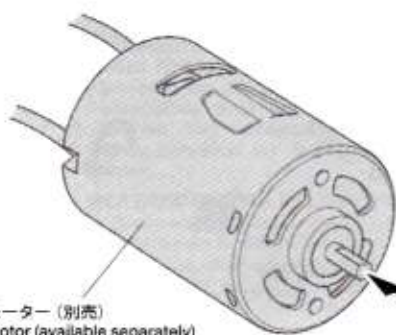

※モーター (別売)
※Motor (available separately)
※Motor (separat erhältlich)
※Moteur (disponible séparément)

六角棒レンチ (1.5mm)
Hex wrench (1.5mm)
Imbusschlüssel (1,5mm)
Clé Allen (1,5mm)

★平らな部分にしめ込みます。
★Firmly tighten on shaft flat.
★Auf der flachen Seite des
Schaftes festziehen.
★Bloquer sur le méplat de
l'arbre.

17mm

MB5 3×3mm

MB17 20T

15

MB2 ×2
3×6mmキャップスクリュー
Cap screw
Zylinderkopfschraube
Vis à tête cylindrique

MB9
×2
3mmワッシャー
Washer
Beilagscheibe
Rondelle

15 モーターの取り付け
Attaching motor
Motor-Einbau
Fixation du moteur

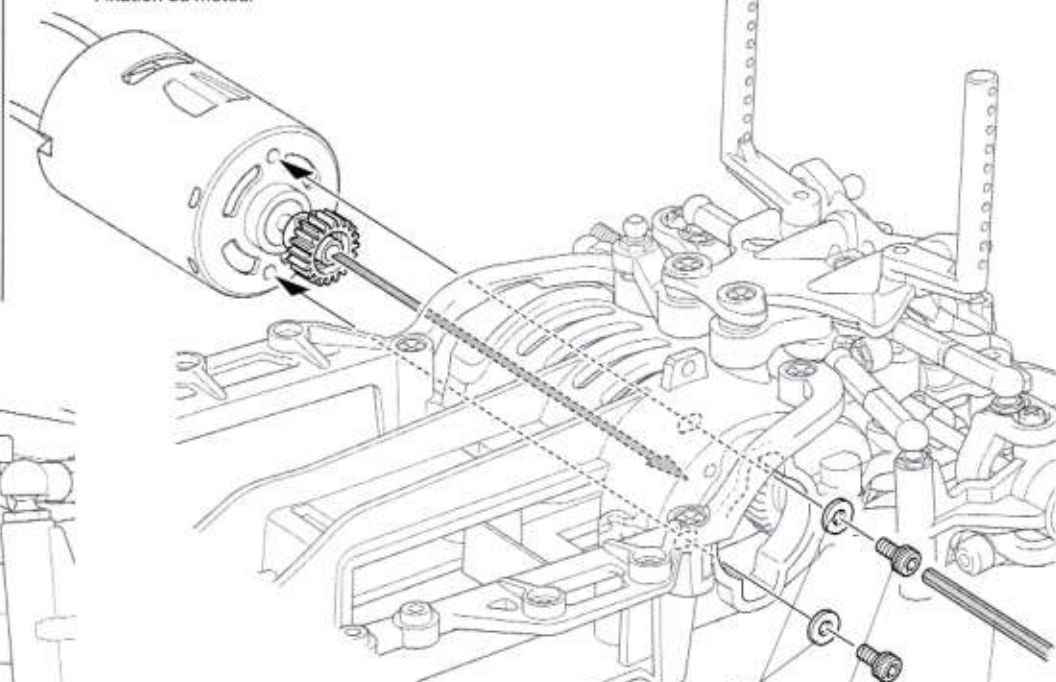
MB9
3mmMB2
3×6mm

六角棒レンチ (2.5mm)
Hex wrench (2,5mm)
Imbusschlüssel (2,5mm)
Clé Allen (2,5mm)

★ギヤが軽くまわるようにすきまを調節してモーターを固定してください。
★Allow clearance for gears to run smoothly.
★Den Zahnrädern genügend Spiel für zügigen Lauf geben.
★Ajuster l'espace pour permettre la libre rotation des pignons.

16

16 モーターキャップの取り付け
Attaching motor cap
Anbau Motordeckel
Fixation du couvercle moteur

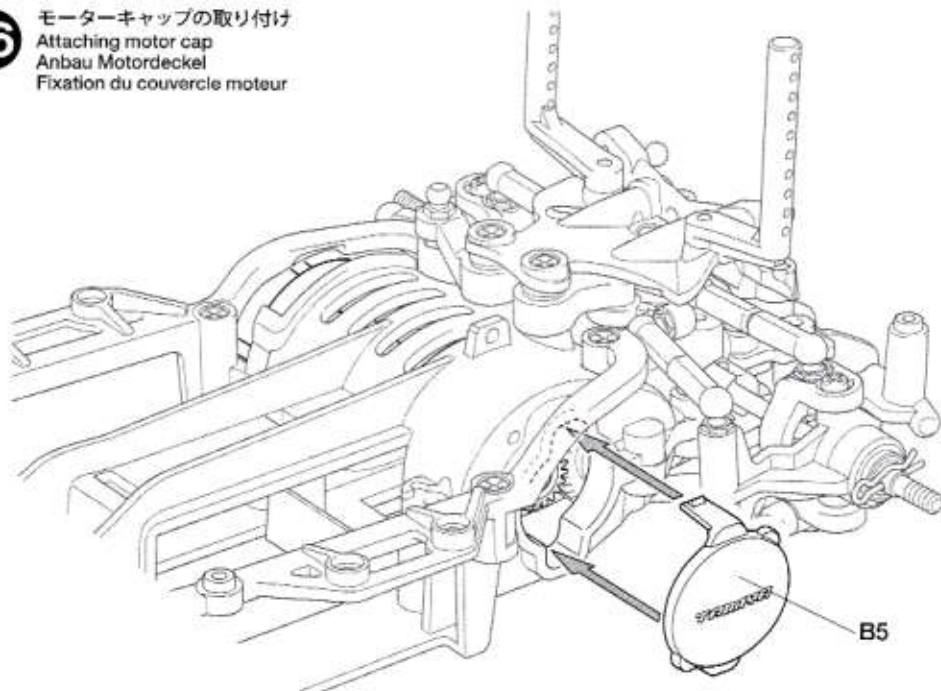

B5

NOTE

●本製品はオンロード走行専用シャーシです。
オフロードで走行した場合、砂や砂利等がRCメカに入ったり、ギヤや回転部に詰まって走行不能になります。
●This chassis is intended for on-road driving.
If used for off-road driving, sand and/or debris may cause moving parts to malfunction.
●Dieses Chassis ist für Glattbahn-Fahrt ausgelegt.
Wird es zu Geländefahrten hergenommen, können Sand und/oder Steinchen ein Versagen der bewegten Teile verursachen.
●Ce châssis est conçu pour la piste.
Si utilisé en tout terrain, du sable ou des saletés peuvent causer un mauvais fonctionnement des pièces en mouvement.

C **17~36**
袋詰Cを使用します
BAG C / BEUTEL C / SACHET C

17

- MC2 x8 2mm E-Ring E-Ring Circlip
- MC6 x8 3mm O-Ring (シリコン) Silicone O-ring Silikon-O-Ring Joint silicone
- MC11 x4 ヒストンロッド Piston rod Kolbenstange Axe de piston

17 ダンパーの組み立て 1
Dampers 1
Stoßdämpfer 1
Amortisseurs 1

★4個作ります。
★Make 4.
★4 Satz anfertigen.
★Faire 4 jeux.

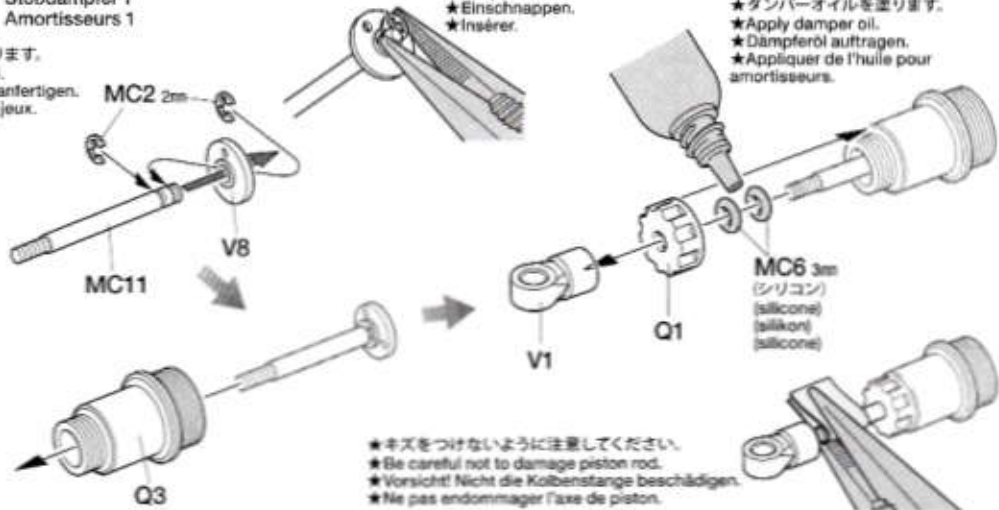

18

- MC13 x4 オイルシール Oil seal Ölabdichtung Joint d'étanchéité

18 ダンパーオイルの入れ方
Damper oil
Dämpfer-Öl
Huile pour amortisseurs

1. ヒストンを下に下げ、オイルを入れます。ヒストンをゆっくり上下させてオイル中の気泡を抜きます。

1. Pull down piston and pour oil into cylinder. Remove air bubbles by slowly moving piston up and down.

1. Kolben nach unten ziehen und Öl einfüllen. Luftblasen durch Auf- und Abbewegen des Kolbens herausdrücken.

1. Pousser le piston vers le bas et remplir le corps d'huile. Chasser les bulles d'air en déplaçant le piston de bas en haut.

★4個作ります。
★Make 4.
★4 Satz anfertigen.
★Faire 4 jeux.

★キット付属のダンパーオイルは#400です。
★Kit-standard damper oil (#400).
★Bausatz-Standard Dämpferöl (#400).
★Huile d'amortisseurs standard (#400) du kit.

2. ヒストンをいっぱいにおろし、オイルシールをはめ込み、あふれたオイルをティッシュペーパーですいとります。

2. Pull down piston, attach oil seal and absorb oil overflow with tissue paper.

2. Kolben nach unten ziehen. Ölabdichtung einstecken, überlaufendes Öl mit Papiertaschentuch abwischen.

2. Pousser le piston vers le bas, placer le joint d'étanchéité et essuyer l'excédent d'huile avec du papier essuie-tout.

3. シリンダーキャップをしめ込んで完了です。

3. Tighten cylinder cap.

3. Zylinder-Kappe aufschrauben.

3. Serrer le capuchon d'amortisseur.

19

- MC8 x2 コイルスプリング (ミディアム 黒/黄) Coil spring (medium, black/yellow) Spiralfeder (mittel, schwarz/gelb) Ressort hélicoïdal (moyenne, noir/jaune)
- MC9 x2 コイルスプリング (ハード 黒/青) Coil spring (hard, black/blue) Spiralfeder (hart, schwarz/blau) Ressort hélicoïdal (dur, noir/bleu)

19 ダンパーの組み立て 2
Dampers 2
Stoßdämpfer 2
Amortisseurs 2

(フロント) ★2個作ります。
★Make 2.
★2 Satz anfertigen.
★Faire 2 jeux.

★コイルスプリングをちぢめてV5を取り付けます。
★Compress spring to attach V5.
★Feder zusammendrücken, um V5 einzufügen.
★Comprimer le ressort pour attacher V5.

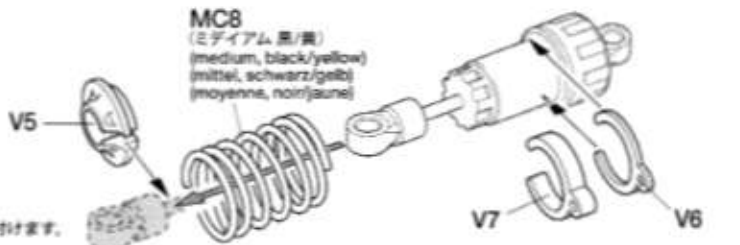

(リア) ★2個作ります。
★Make 2.
★2 Satz anfertigen.
★Faire 2 jeux.

★コイルスプリングをちぢめてV5を取り付けます。
★Compress spring to attach V5.
★Feder zusammendrücken, um V5 einzufügen.
★Comprimer le ressort pour attacher V5.

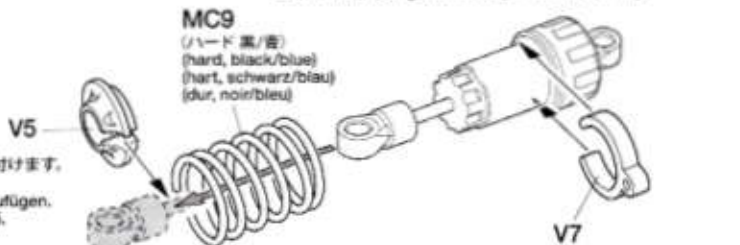

OPTIONS

《ダンパーオイルのセッティング》
別売のタミヤシリコンダンパーオイルは、RCカーのオイルダンパー用に関与された高性能オイルです。温度が変化しても粘度変化が少なく、安定したダンピング効果を見極。路面状態やコースレイアウトに合わせて、幅広いダンパーセッティングが可能です。

ソフトセット SOFT SET (S3443)	赤 RED	# 200
	橙 ORANGE	# 300
	黄 YELLOW	# 400
ミディアムセット MEDIUM SET (S3444)	緑 GREEN	# 500
	青 BLUE	# 600
	紫 PURPLE	# 700
ハードセット HARD SET (S3445)	ピンク PINK	# 800
	クリア CLEAR	# 900
	ライトブルー LIGHT BLUE	# 1000

20



20

フロントダンパーの取り付け
Attaching front dampers
Einbau der vorderen Stoßdämpfer
Fixation des amortisseurs avant

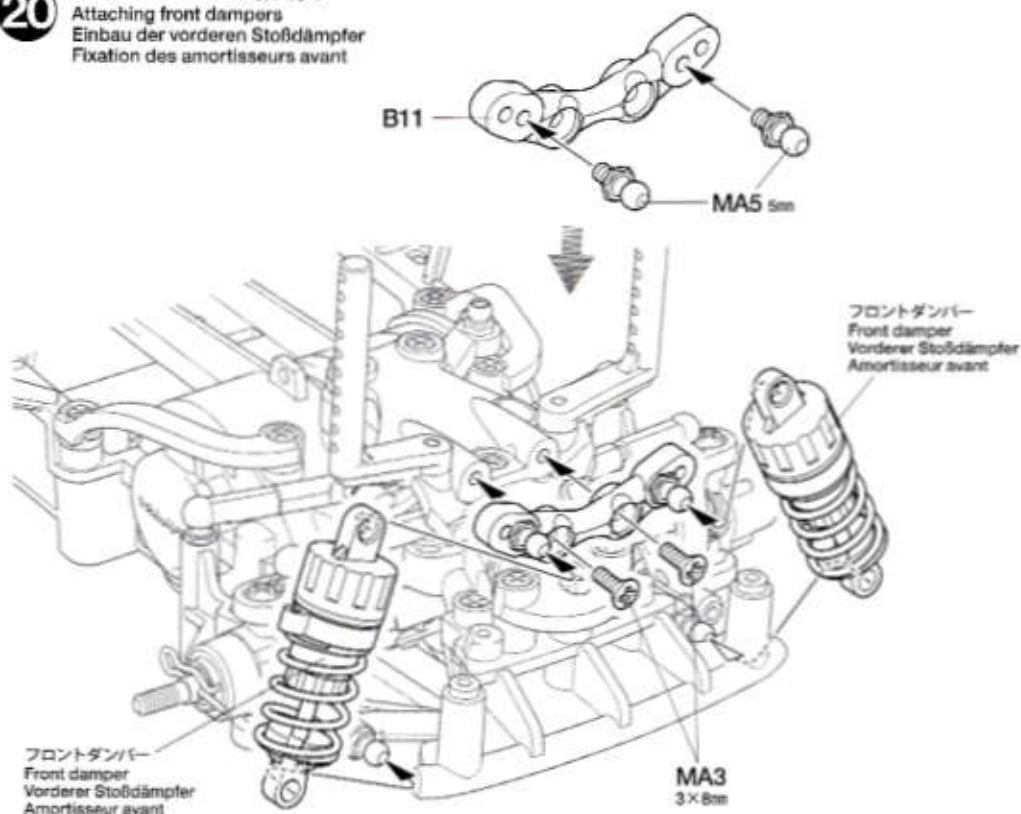

●リヤアームの取り付け向きによって2種類のホイールベースが製作できます。ボディに合わせてホイールベースを選択してください。

●This kit can be assembled into 2 wheelbases by altering rear arm attachment direction. Choose wheelbase according to body.

●Dieses Chassis kann mit 2 Radständen gebaut werden durch Veränderung der Befestigung der hinteren Schwingarme. Wählen Sie den Radstand passend zur Karosserie.

●Ce kit peut être assemblé avec deux empattements différents en modifiant le sens de fixation des triangles arrière. Choisir l'empattement en fonction de la carrosserie.

21-28 M-07 L: 239mm (ロングホイールベース / Long Wheelbase)

21

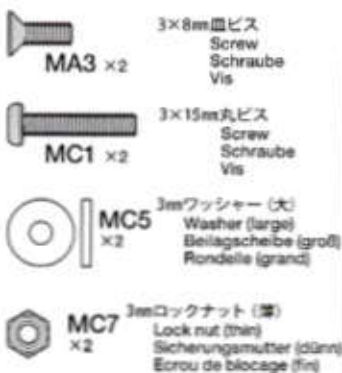

21

リヤボディマウントの取り付け
Attaching rear body mounts
Anbringung der hinteren Karosseriehalterungen
Fixation des supports de carrosserie arrière

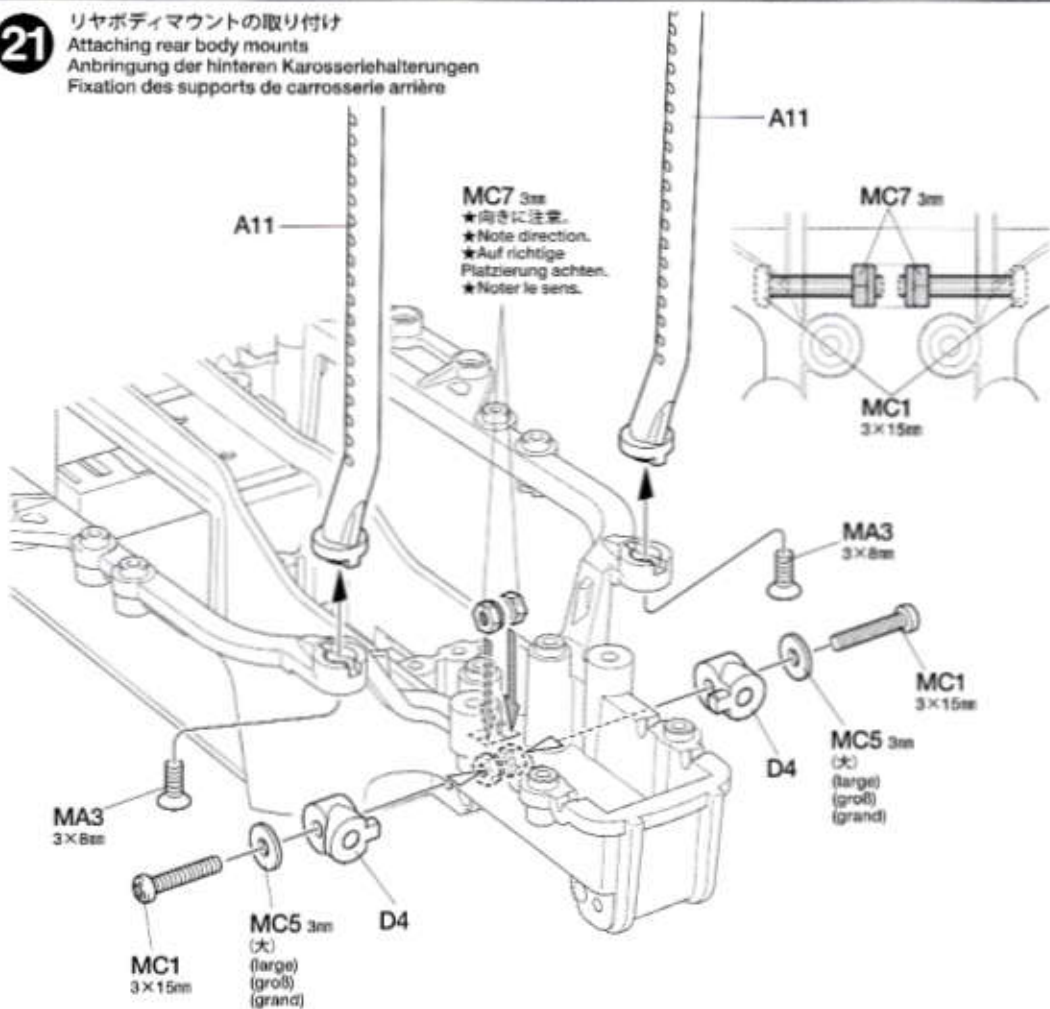

TAMIYA CRAFT TOOLS

良い工具選びは製作づくりのための第一歩。本誌を
おめびすモデルにふさわしいタミヤクラフトツ
ル。耐久度も高く、使いやすい高品質な工具です。

SIDE CUTTER for PLASTIC

側面ニッパー
(プラスチック用)

ITEM 74001

LONG NOSE w/ CUTTER

ラジオペンチ

ITEM 74002

22

- MA5 ×4
5mmビローボール
Ball connector
Kugelkopf
Connecteur à rotule
- MB4 ×2
3×4mmイモネジ
Grub screw
Madenschraube
Vis pointeau

- MB11 ×2
3×46mmシャフト
Shaft
Achse
Axe

22

リアアームの組み立て
Rear arms
Hintere Lenker
Triangles arrière

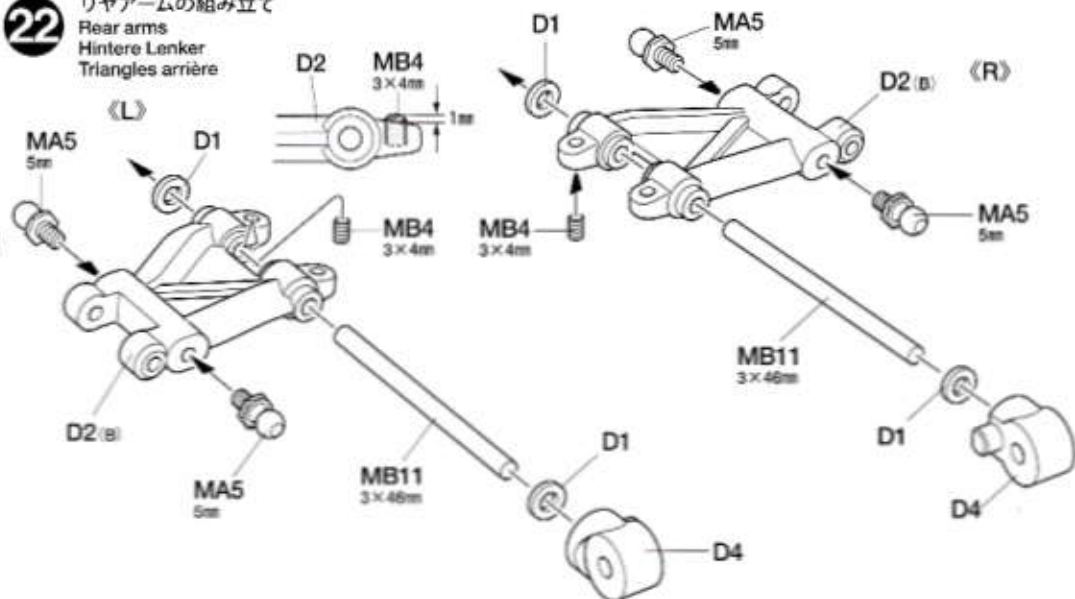

23

- MA5 ×2
5mmビローボール
Ball connector
Kugelkopf
Connecteur à rotule

- MB9 ×4
3mmワッシャー
Washer
Beilagscheibe
Rondelle

- MC1 ×2
3×15mm丸ビス
Screw
Schraube
Vis

- MC5 ×2
3mmワッシャー (大)
Washer (large)
Beilagscheibe (groß)
Rondelle (grand)

- MC7 ×2
3mmロックナット (薄)
Lock nut (thin)
Sicherungsmutter (dünn)
Ecroû de blocage (fin)

23

リアアームの取り付け
Attaching rear arms
Einbau der hinteren Lenker
Fixation des triangles arrière

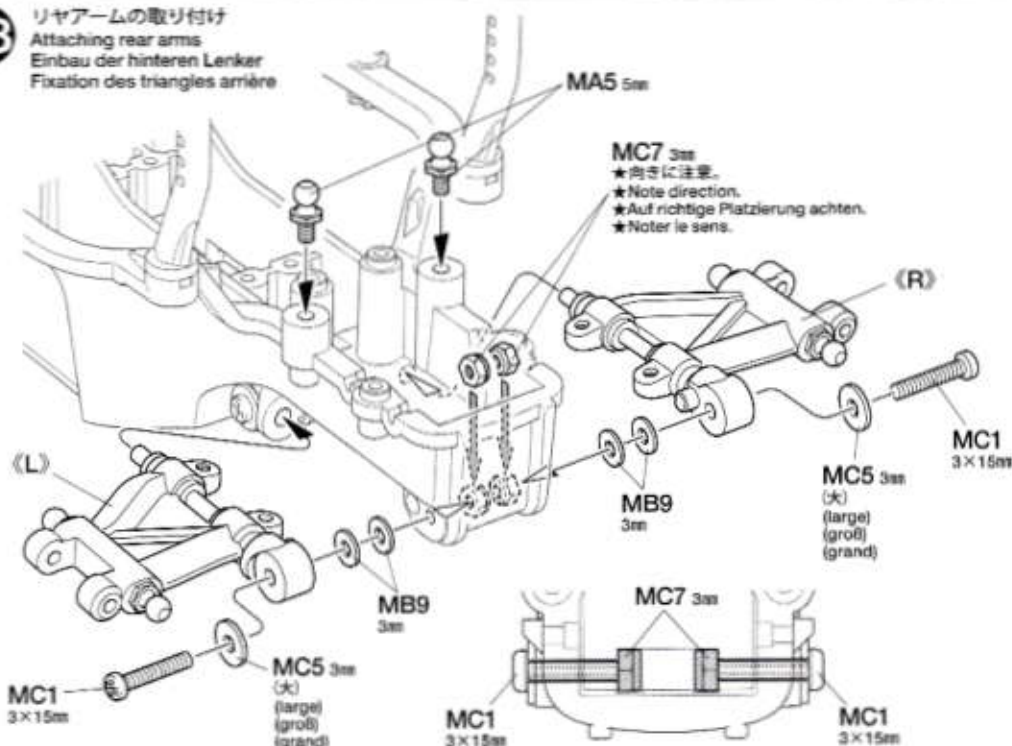

24

- MA1 ×4
3×8mm丸ビス
Screw
Schraube
Vis

OPTIONS

★OPスタビライザーのクリアランス調整用に取り付けます。

★Use to adjust clearance of stabilizer Hop Up Option parts (available separately).

★Benutzen, um den Freigang des Stabilisators (separat als Tuningteil erhältlich) einzustellen.

★Utiliser pour régler le dégaagement pour la barre stabilisatrice optionnelle Hop Up (disponible séparément).

- MB5 ×2
3×3mmイモネジ
Grub screw
Madenschraube
Vis pointeau

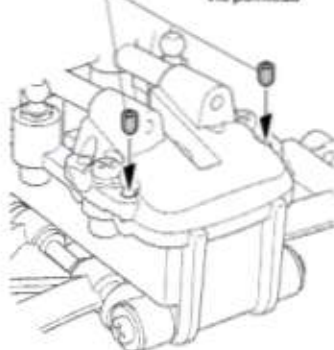

24

リアバルクヘッドの取り付け
Attaching rear bulkhead
Einbau des hinteren Lagerschildes
Fixation de la cloison arrière

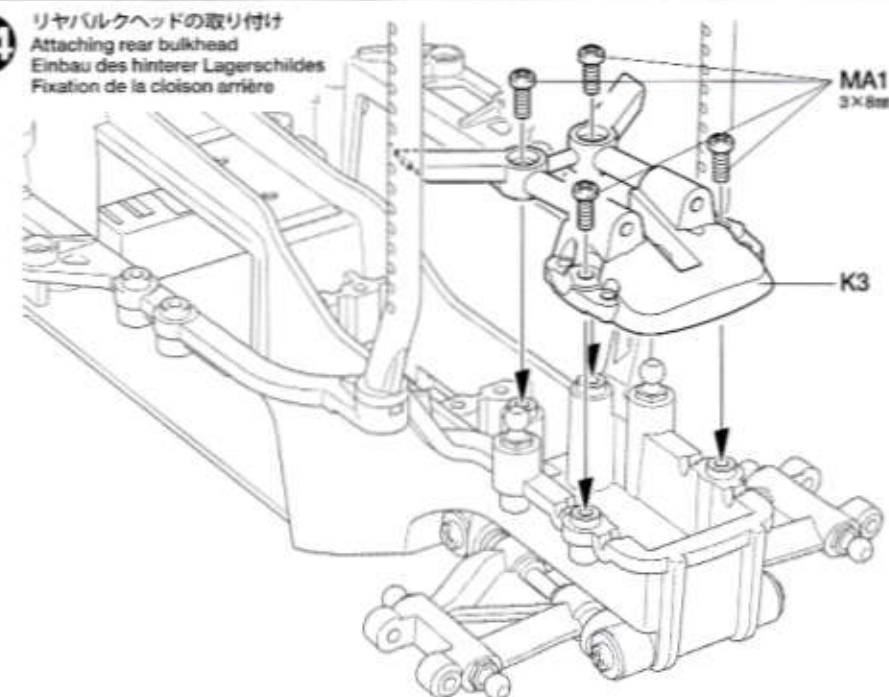

- 25**
- MC4 × 2 5×5mm六角ピローボール
Ball connector
Kugelpopf
Connecteur à rotule
 - MB7 × 4 1050ベアリング
Ball bearing
Kugellager
Roulement à billes
 - MB15 × 2 5×7×0.2mmシム
Shim
Scheibe
Cale
 - MC3 × 4 5×0.5mmスペーサー
Spacer
Distanzring
Entretroise
 - MC12 × 2 リヤホイールアクスル
Rear wheel axle
Rad-Achse hinten
Axe de roue arrière
 - MB22 × 2 6mmスナップピン
Snap pin
Federstecker
Epingle métallique

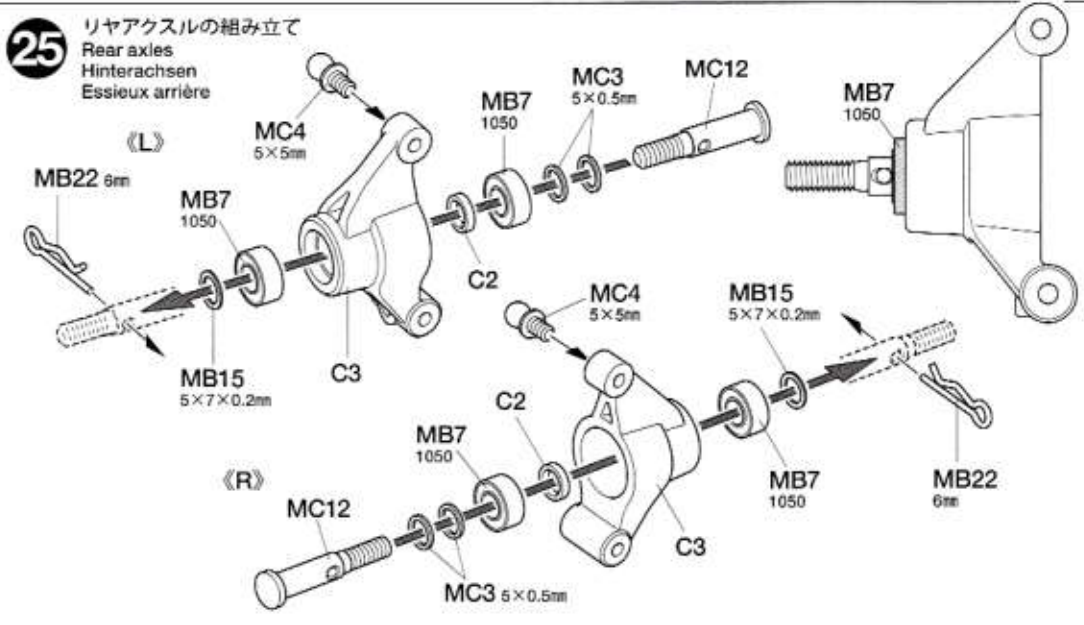

- 《C3》**
- ★2.5mmドリルを通します。
★Make 2.5mm hole as shown.
 - ★2.5mm Loch wie abgebildet bohren.
 - ★Perçer un trou de 2.5mm comme indiqué.



- 26**
- MB5 × 2 3×3mmイモネジ
Grub screw
Madenschraube
Vis pointeau
 - MB10 × 4 5mmアジャスター
Adjuster
Einstellstück
Chape à rotule
 - MB14 × 2 3×18mm両ネジシャフト
Threaded shaft
Gewindestange
Tige filetée
 - MC10 × 2 2.6×25mmシャフト
Shaft
Achse
Axe
 - MC10 2.6×25mm

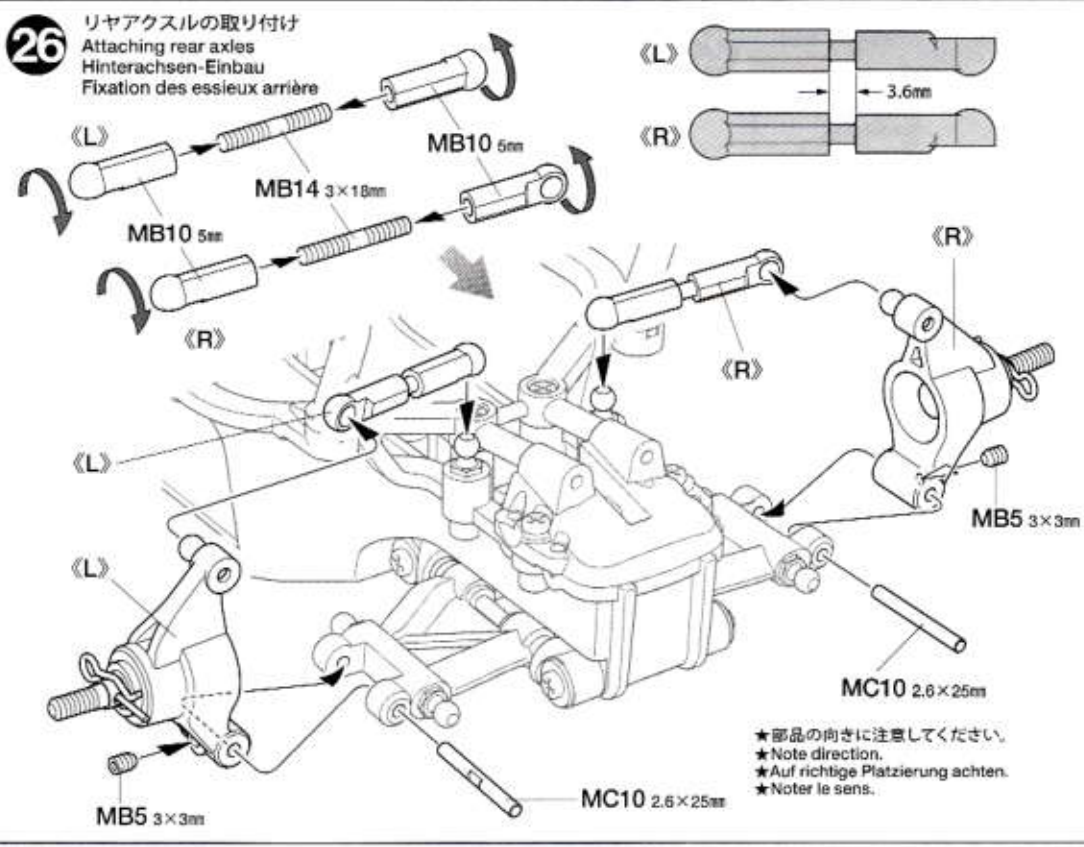

- 27**
- MA3 × 2 3×8mmビス
Screw
Schraube
Vis
 - MA5 × 2 5mmピローボール
Ball connector
Kugelpopf
Connecteur à rotule

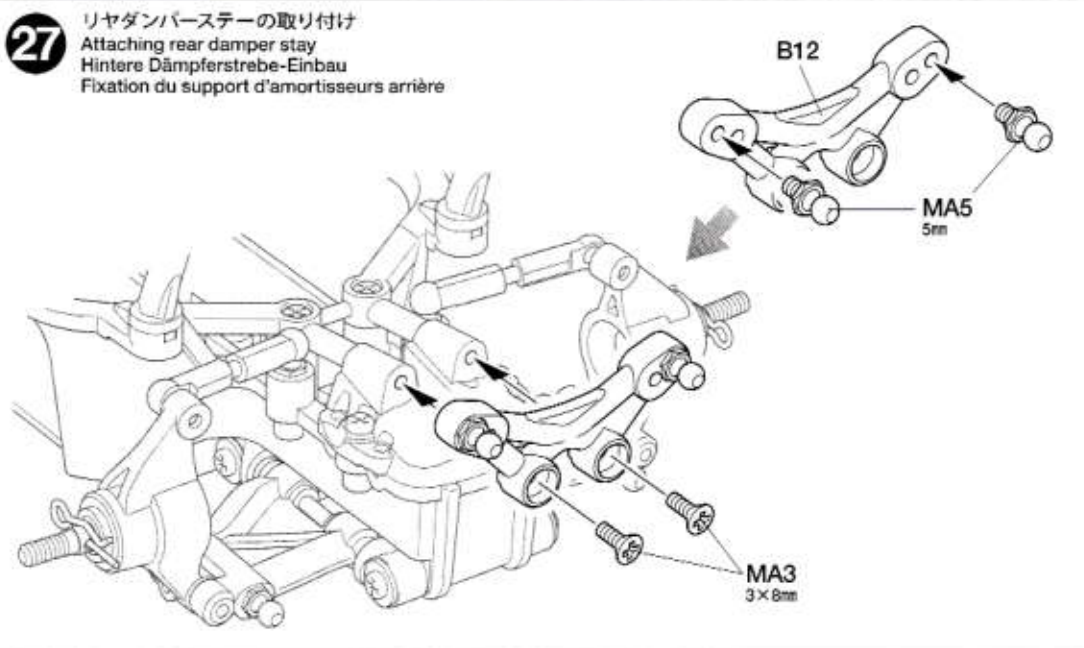

リヤダンパーの取り付け
 Attaching rear dampers
 Einbau der hinteren Stoßdämpfer
 Fixation des amortisseurs arrière

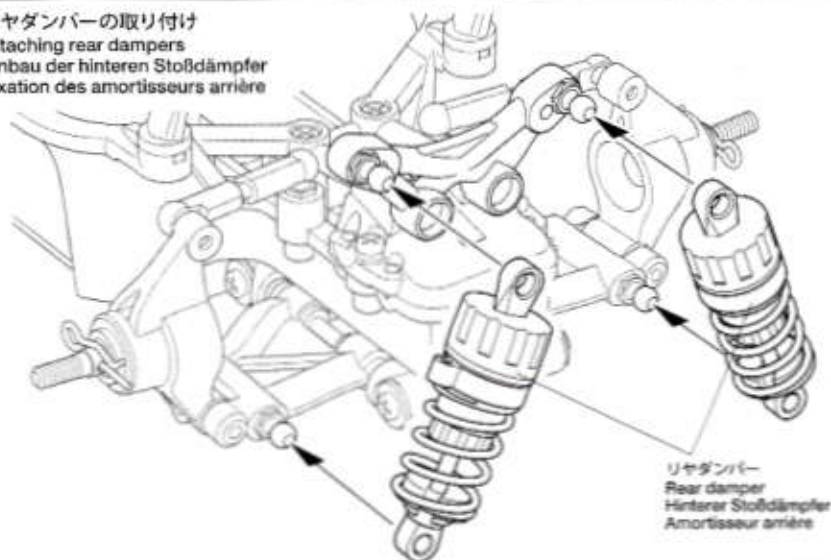

リヤダンパー
 Rear damper
 Hinterer Stoßdämpfer
 Amortisseur arrière

29-36 M-07 M : 225mm (ミドルホイールベース / Middle Wheelbase)

リヤボディマウントの取り付け
 Attaching rear body mounts
 Anbringung der hinteren Karosseriehalterungen
 Fixation des supports de carrosserie arrière

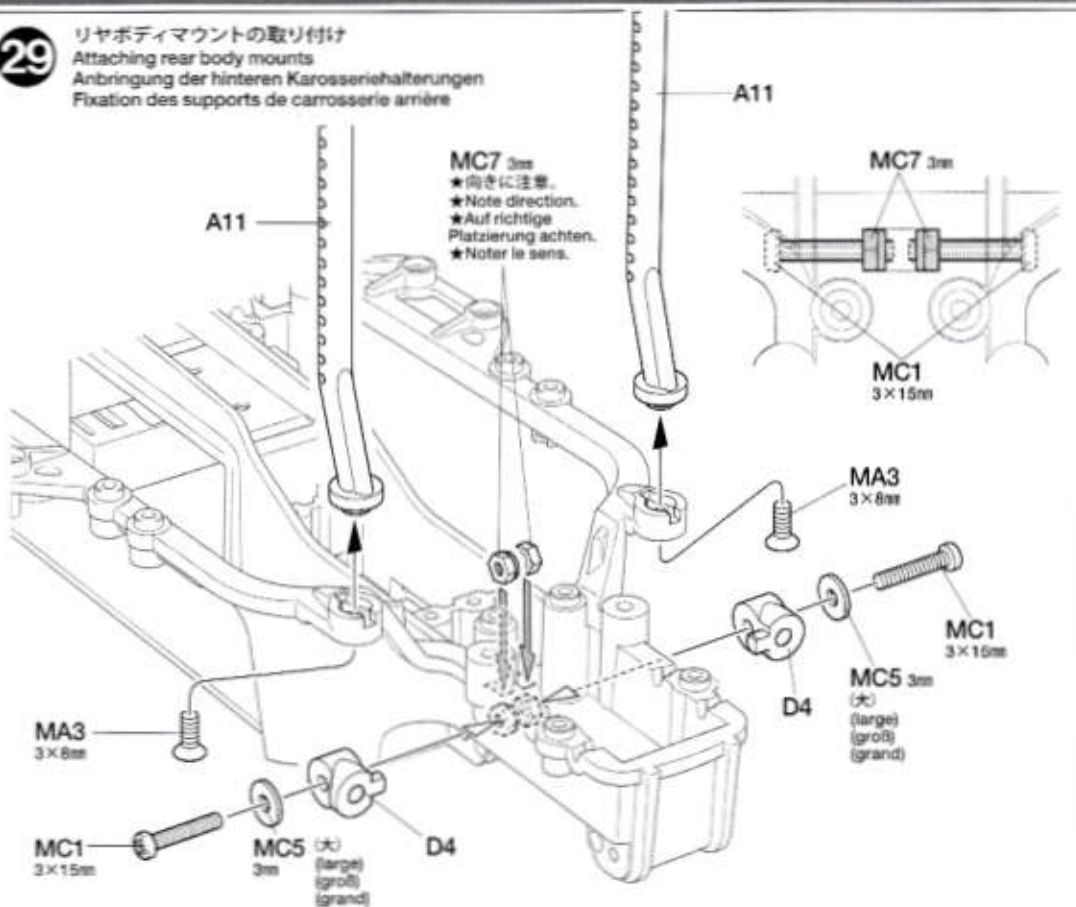
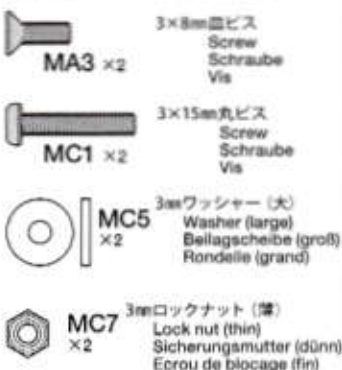

リヤアームの組み立て
 Rear arms
 Hintere Lenker
 Triangles arrière

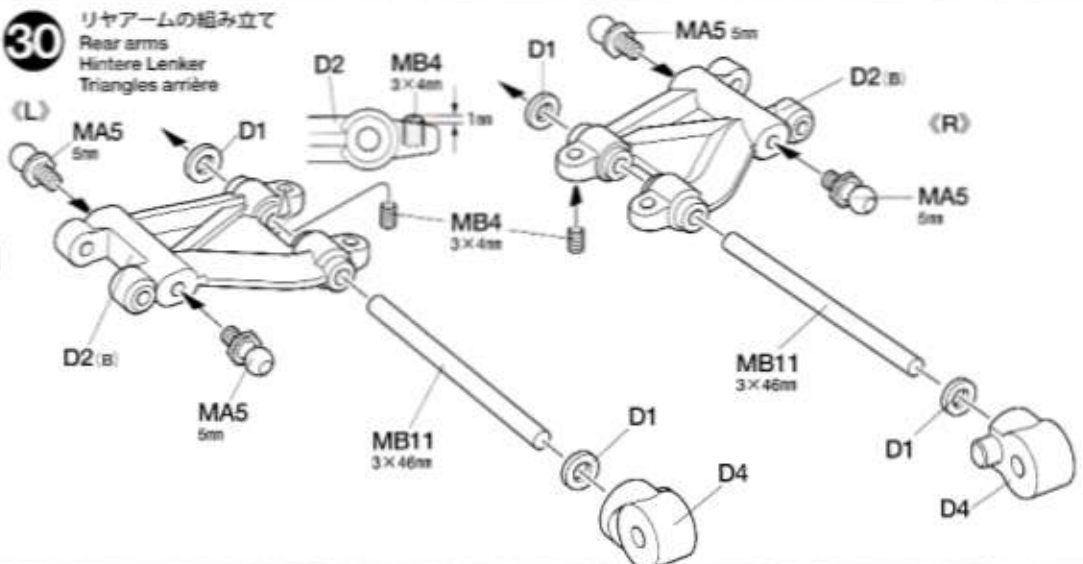
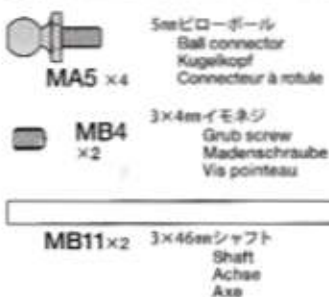

タミヤニュースを読もう

タミヤニュースはモデル作りの情報誌として多くの方に愛読されています。ご希望の方は情報誌でお知らせ下さい。当社より定期購読する方法もあります。

31

5mmビローボール
Ball connector
Kuglkopf
Connecteur à rotule

MA5 x2

3mmワッシャー
Washer
Beilagscheibe
Rondelle

MB9 x4

3×15mm丸ビス
Screw
Schraube
Vis

MC1 x2

3mmワッシャー (大)
Washer (large)
Beilagscheibe (groß)
Rondelle (grand)

MC5 x2

3mmロックナット (薄)
Lock nut (thin)
Sicherungsmutter (dünn)
Ecrou de blocage (fin)

MC7 x2

31

リアアームの取り付け
Attaching rear arms
Einbau der hinteren Lenker
Fixation des triangles arrière

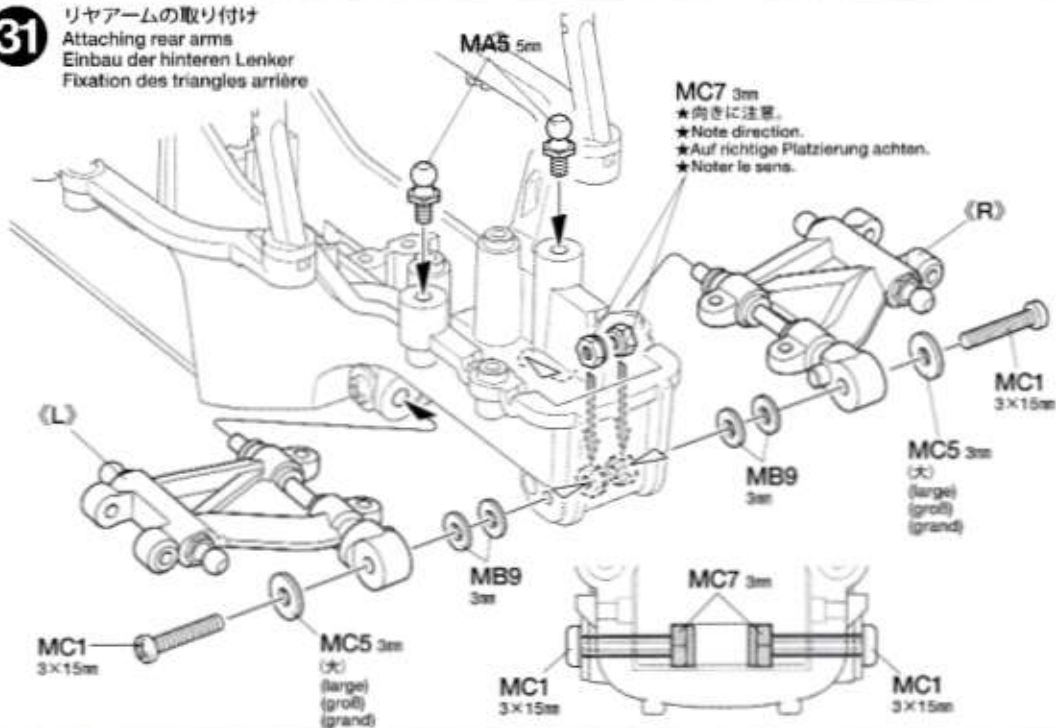

32

3×8mm丸ビス
Screw
Schraube
Vis

MA1 x4

32

リヤバルクヘッドの取り付け
Attaching rear bulkhead
Einbau des hinterer Lager Schildes
Fixation de la cloison arrière

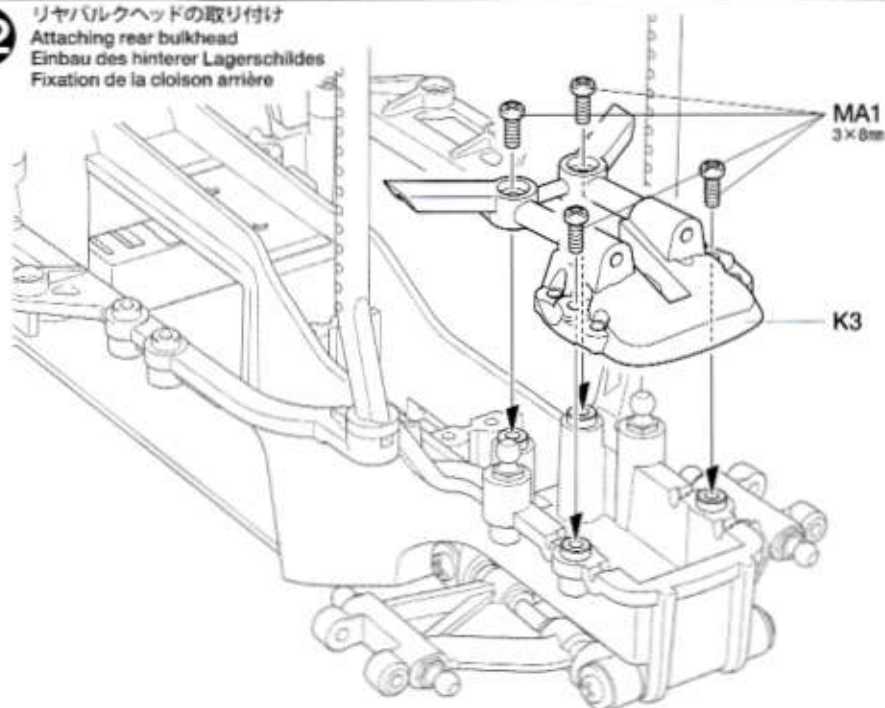

33

5×5mm六角ビローボール
Ball connector
Kuglkopf
Connecteur à rotule

MC4 x2

1050ベアリング
Ball bearing
Kugellager
Roulement à billes

MB7 x4

5×7×0.2mmシム
Shim
Scheibe
Cale

MB15 x2

5×0.5mmスペーサー
Spacer
Distancier
Entretoise

MC3 x4

MC12 x2 リヤホイールアクスル
Rear wheel axle
Rad-Achse hinten
Axe de roue arrière

6mmスナップピン
Snap pin
Federstecker
Épingle métallique

MB22 x2

33

リアアクスルの組み立て
Rear axles
Hinterachsen
Essieux arrière

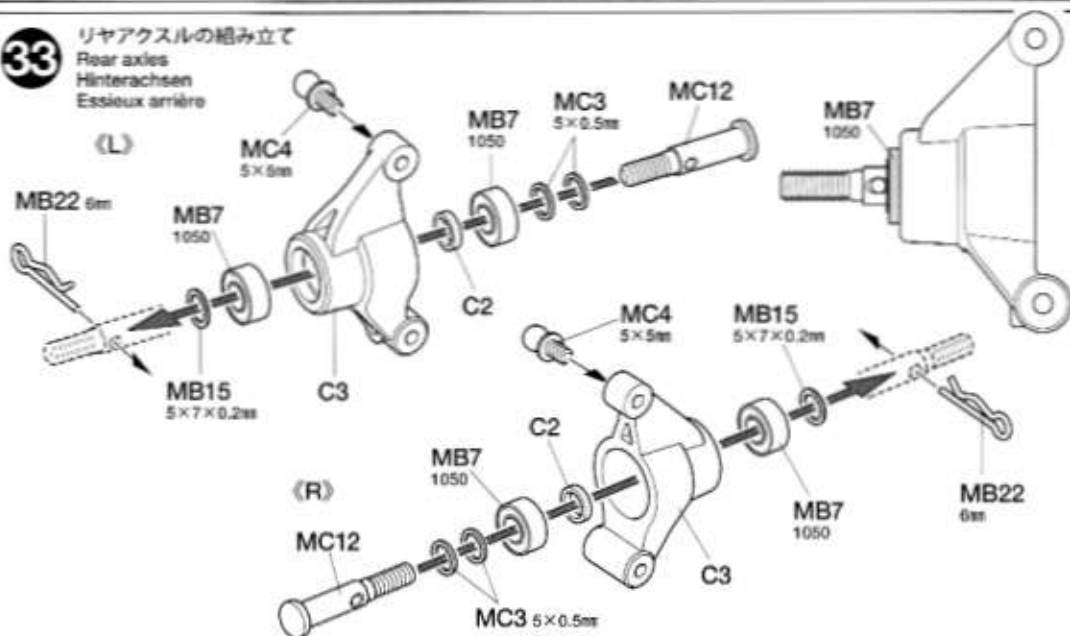

〔C3〕
★2.5mmドリルを通します。
★Make 2.5mm hole as shown.
★2,5mm Loch wie abgebildet bohren.
★Perçer un trou de 2,5mm comme indiqué.

34

MB5 x2
3×3mmイモネジ
Grub screw
Madenschraube
Vis pointeau

MB10 x4
5mmアジャスター
Adjuster
Einstellstück
Chape à rotule

MB14 x2
3×18mm両ネジシャフト
Threaded shaft
Gewindestange
Tige filetée

MC10 x2
2,6×25mmシャフト
Shaft
Achse
Axe

MC10 2,6×25mm

MB5 3×3mm

★平らな部分に締め込みます。
★Firmly tighten on shaft flat.
★Auf der flachen Seite des Schaftes festziehen.
★Bloquer sur le méplat de l'arbre.

34

リアアクスルの取り付け
Attaching rear axles
Hinterachsen-Einbau
Fixation des essieux arrière

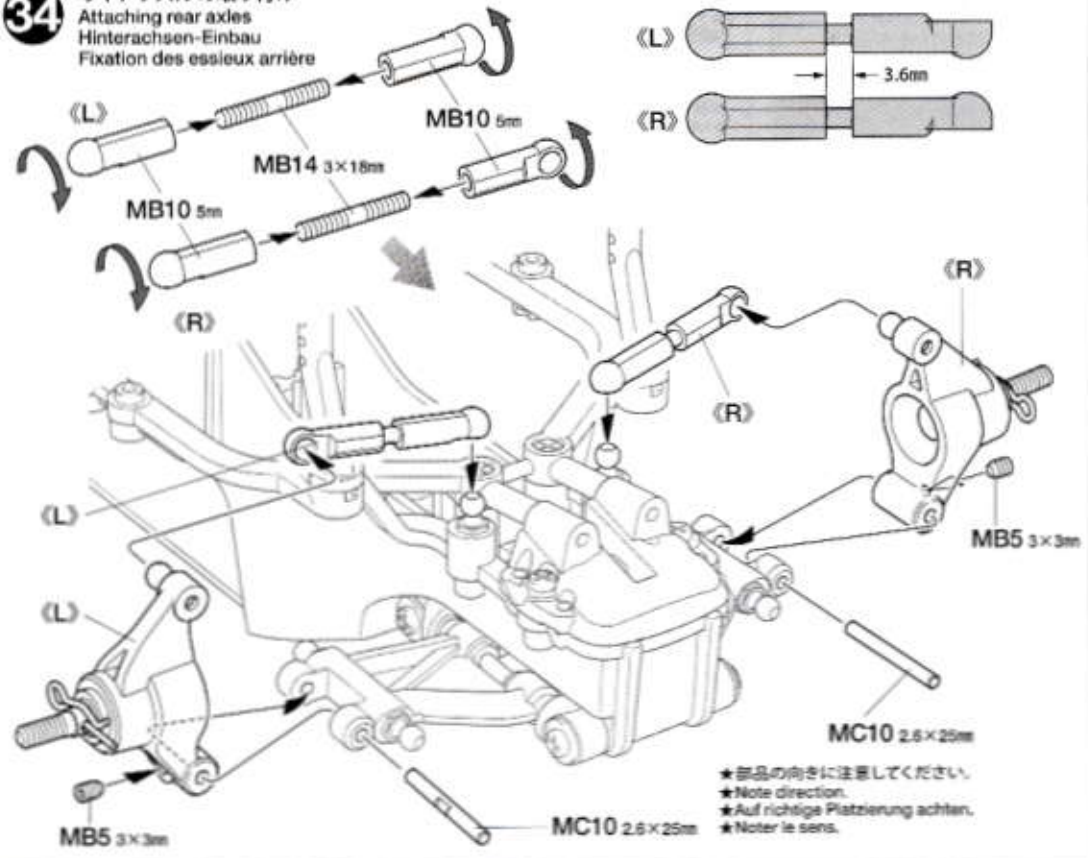
**35**

MA5 x2
5mmビロボール
Ball connector
Kugelkopf
Connecteur à rotule

35

リアダンパーステーの組み立て
Rear damper stay
Hintere Dämpferstrebe
Support d'amortisseurs arrière

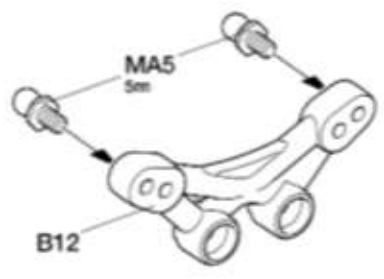

リアダンパー
Rear damper
Hinterer Stoßdämpfer
Amortisseur arrière

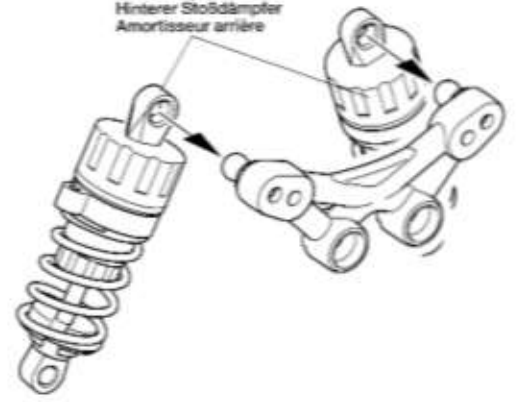
**36**

MA3 x2
3×8mmビス
Screw
Schraube
Vis

36

リアダンパーの取り付け
Attaching rear dampers
Einbau der hinteren Stoßdämpfer
Fixation des amortisseurs arrière

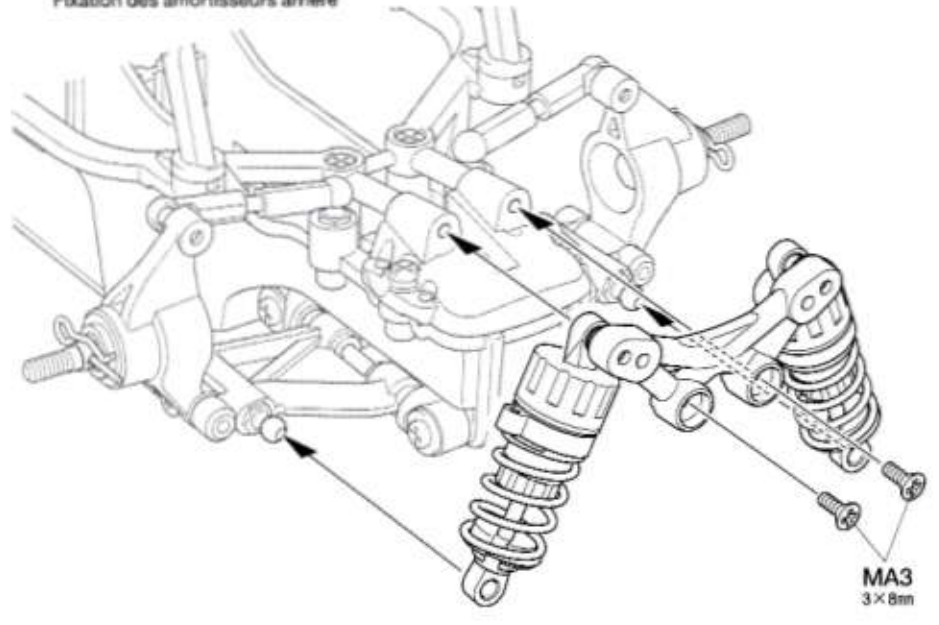
**OPTIONS**

★OPスタビライザーのクリアランス調整用に取り付けます。
★Use to adjust clearance of stabilizer Hop Up Option parts (available separately).
★Benutzen, um den Freigang des Stabilisators (separat als Tuningteil erhältlich) einzustellen.
★Utiliser pour régler le dégagement pour la barre stabilisatrice optionnelle Hop Up (disponible séparément).

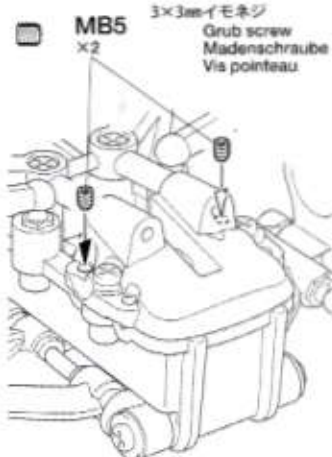

37 ラジオコントロールメカのチェック
Checking R/C equipment
Überprüfen der RC-Anlage
Vérification de l'équipement R/C



★ご使用のプロボセット付属の取扱説明書をよく読んでからお使いください。
★Refer to the manual included with R/C equipment.
★Die bei der RC-Anlage enthaltene Anleitung beachten.
★Se référer au manuel inclus avec l'équipement R/C.

37

MB6 ×1
5×5.5mm ボールナット
Ball connector
Kugelhkopf
Connecteur à rotule

MA1 ×1
3×8mm 丸ビス
Screw
Schraube
Vis

MD10 ×2
サーボセイバースプリング (小)
Servo saver spring (small)
Servo-Saver-Feder (klein)
Ressort de sauve-servo (petite)

MD11 ×1
サーボセイバースプリング (大)
Servo saver spring (large)
Servo-Saver-Feder (groß)
Ressort de sauve-servo (grande)

Checking R/C equipment
① Install batteries.
② Extend receiver antenna.
③ Connect charged battery.
④ Switch on transmitter.
⑤ Switch on receiver.
⑥ Reverse switches on "N".
⑦ Trims in neutral.
⑧ Steering wheel in neutral.
⑨ Servo in neutral position.
⑩ After attaching servo saver, switch off R/C units and disconnect connectors.

Überprüfen der RC-Anlage
(Siehe Bild rechts.)
① Batterien einlegen.
② Empfängerantenne ausrollen.
③ Voll aufgeladenen Akku verbinden.
④ Sender einschalten.
⑤ Empfänger einschalten.
⑥ Reverse-Schalter auf "N".
⑦ Trimmhebel neutral stellen.
⑧ Lenkrad neutral stellen.
⑨ Servo in Neutralstellung.
⑩ Nachdem der Servo angebracht ist, die RC-Einheit ausschalten und die Stecker abziehen.

Vérification de l'équipement R/C
① Mettre en place les piles.
② Déployer l'antenne du récepteur.
③ Charger complètement la batterie.
④ Allumer l'émetteur.
⑤ Allumer le récepteur.
⑥ Inverseurs de rotation de servo sur "N".
⑦ Placer les trims au neutre.
⑧ Le volant de direction au neutre.
⑨ Servo au neutre.
⑩ Après installation du sauve-servo, éteindre l'ensemble R/C et débrancher les connecteurs.

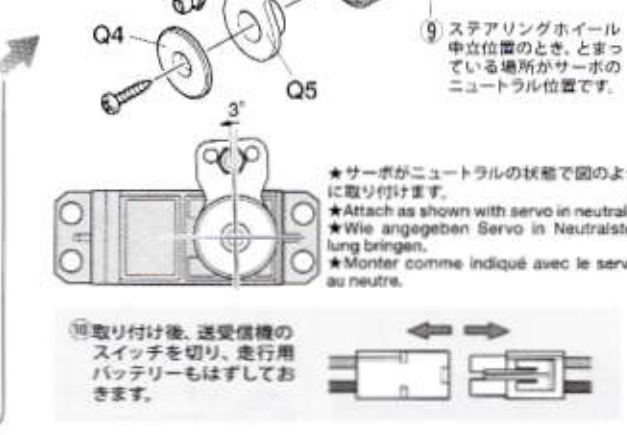
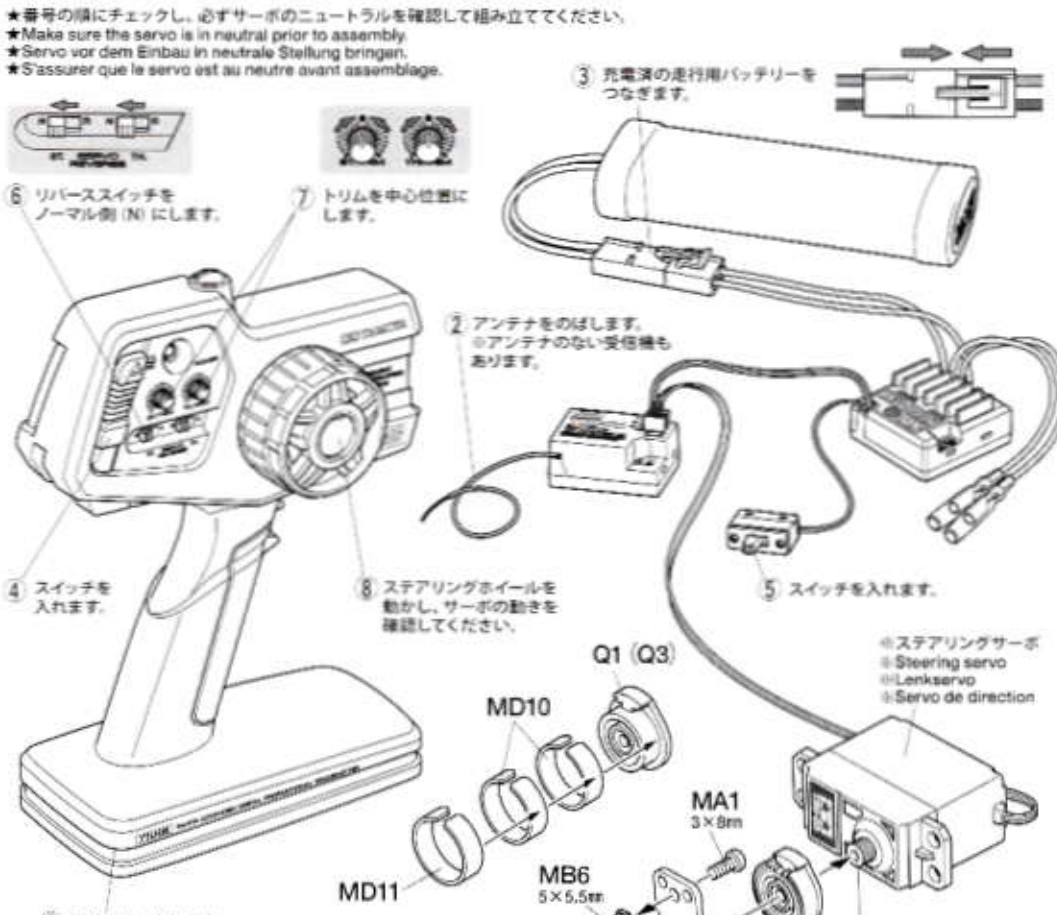

(サーボホーン用ビスの選び方) / Selecting Servo Horn Screw
Schraube des Servohorns / Choix du palonnier de servo

★他社製サーボを搭載する場合は、サーボホーン用ビスをキット付属の10mmサイズビスに交換します。この表をよく見て、4種類の中からサーボに合わせたビスを選んでください。また、これ以外のビスの場合はプロボメーカーにお問い合わせください。

★When using other brands of servo, replace servo horn screw with 10mm screw included in this kit, using this diagram to select the correct screw. If there is no suitable screw, please contact the servo manufacturer.

★Bei der Verwendung anderer Servos sollte die Schraube am Servohorn durch die beiliegende 10mm Schraube ersetzt werden. Beachten Sie das Diagramm für die Auswahl der richtigen Schraube. Ist dort keine geeignete Schraube aufgeführt, fragen Sie den Servohersteller.

★Pour d'autres marques de servos, remplacer la vis de palonnier par la vis 10mm incluse dans ce kit, en utilisant ce tableau pour choisir la vis correcte. S'il n'y a pas de vis compatible, contacter le fabricant du servo.

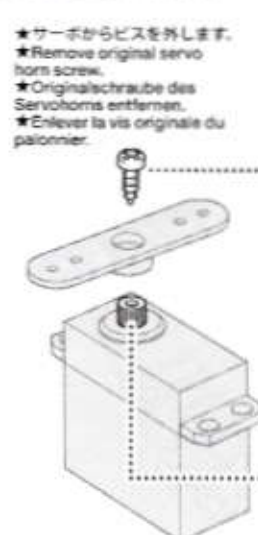

① ★ビスのネジ部をよく見て、ビスの種類を確認します。
★Examine screw and determine type.
★Schraube überprüfen und die Richtige auswählen.
★Examiner la vis et déterminer le type.

② ★下の図が目でビスの太さを確認し、選択したビスを使います。
★Check screw thickness with diagram below. Use selected screw.
★Dicke der Schraube mit dem unten stehenden Diagramm vergleichen. Die ausgewählte Schraube nutzen.
★Vérifier l'épaisseur de la vis sur le tableau ci-dessous. Utiliser la vis choisie.

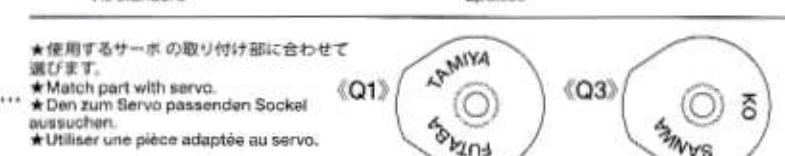
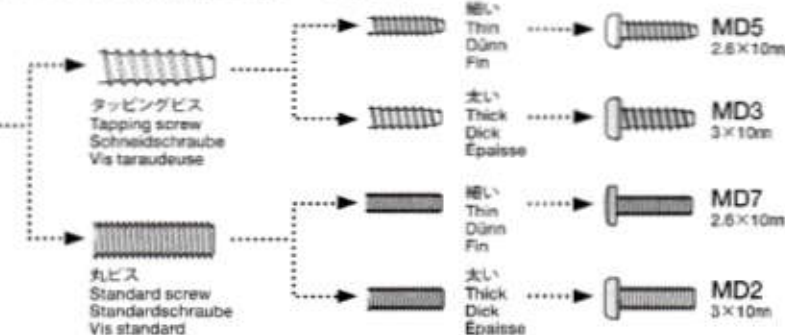

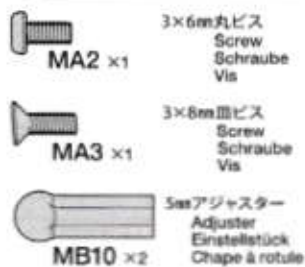

《標準型サーボ搭載》

When installing standard size servo
Beim Einbau eines Standard-Servos
Si installation d'un servo standard



《ローハイトサーボ搭載》

When installing low-profile servo
Beim Einbau eines flachen Servos
Si installation d'un servo extra-plat



《予備スペース》

★ラジオコントロールメカやオプションパーツの取り付けにご利用ください。
★Use as you like.
★Nach Belieben verwenden.
★Utiliser comme souhaité.

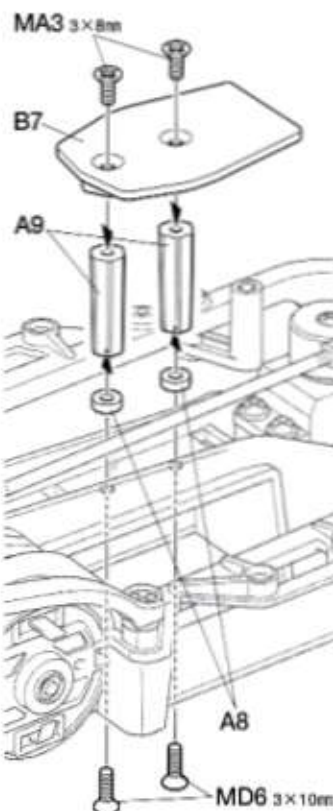

ステアリングサーボの取り付け
Attaching steering servo
Lenkservo-Einbau
Fixation du servo de direction

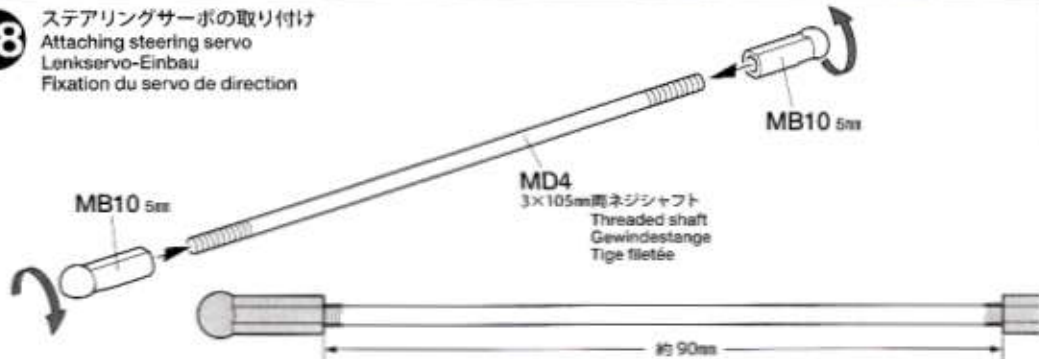

《標準型サーボ搭載》

When installing standard size servo
Beim Einbau eines Standard-Servos
Si installation d'un servo standard

★サーボコードの取り回しには注意してください。
★Pass servo cables with care.
★Servo Kabel vorsichtig durchführen.
★Passer les câbles de servo avec précaution.

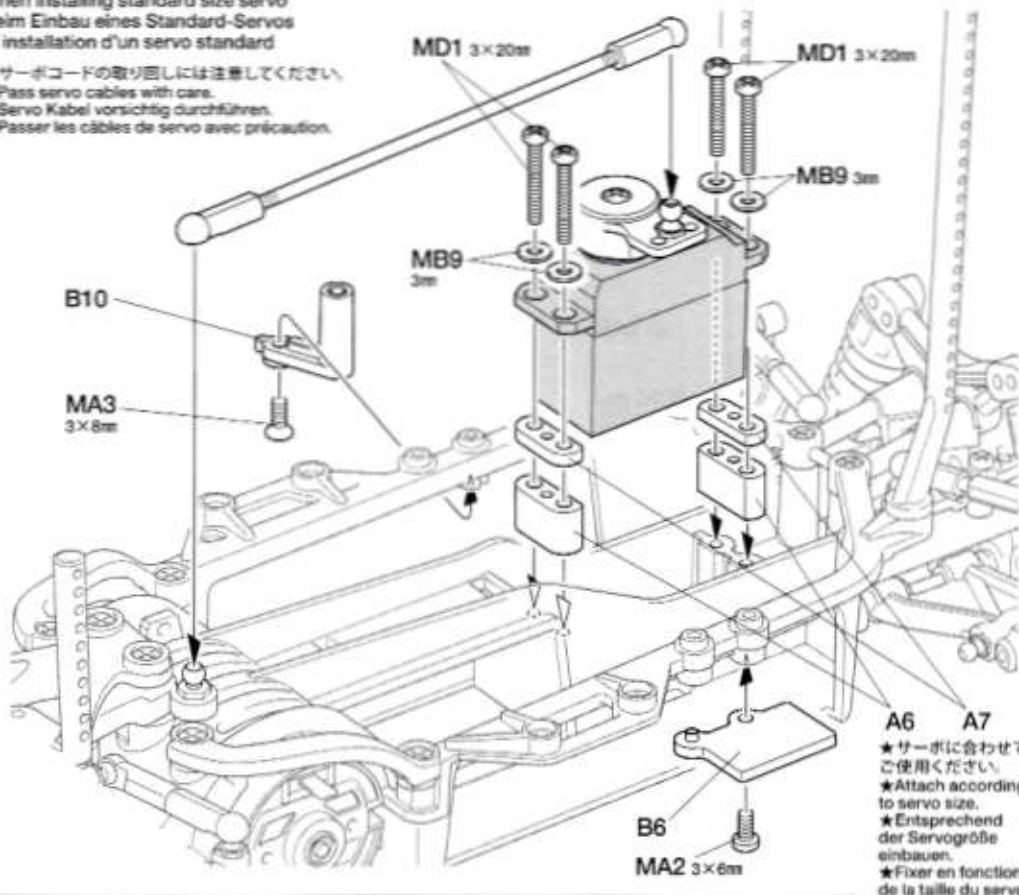

★サーボに合わせてご使用ください。
★Attach according to servo size.
★Entsprechend der Servogröße einbauen.
★Fixer en fonction de la taille du servo.

《ローハイトサーボ搭載》

When installing low-profile servo
Beim Einbau eines flachen Servos
Si installation d'un servo extra-plat

★サーボコードの取り回しには注意してください。
★Pass servo cables with care.
★Servo Kabel vorsichtig durchführen.
★Passer les câbles de servo avec précaution.

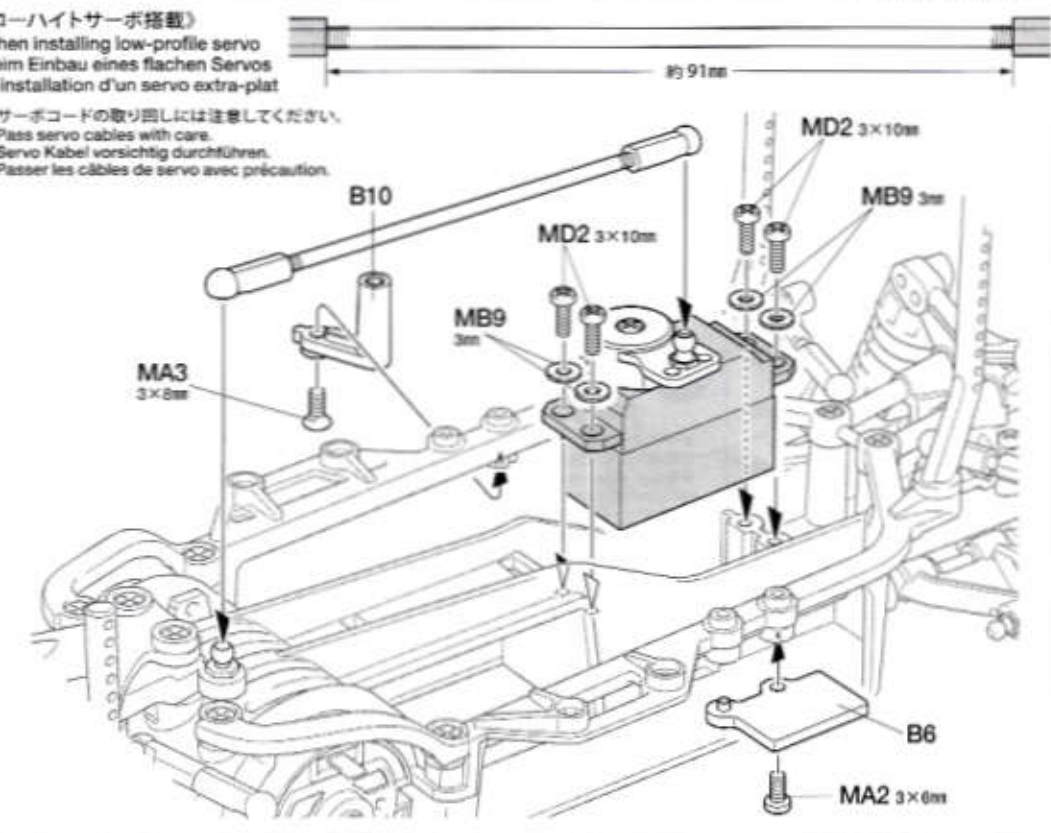

《モーターコードのつなぎ方》

Motor cables
Motorkabel
Câbles du moteur



ESC, アンプ側
Speed control
Fahrtenregler
Variateur de vitesse

+ (プラス) コード
(赤, オレンジ)
(+) Red, orange
(+) Rot, orange
(+) Rouge, orange

- (マイナス) コード
(黒, 青)
(-) Black, blue
(-) Schwarz, blau
(-) Noir, bleu

モーター側
Motor
Moteur

黄赤コード
Yellow / red
Gelb / rot
Jaune / rouge

緑黒コード
Green / black
Grün / schwarz
Vert / noir

★コネクター部は+ (プラス), - (マイナス) を確かめ、しっかりつないでください。
★Connect cables firmly.
★Die Kabel fest zusammenstecken.
★Connecter fermement les câbles.

《トランスポンダーホルダー》

Transponder stay
Transponder-Halterung
Support de transpondeur

MA1 x1
3×8mm丸ビス
Screw
Schraube
Vis

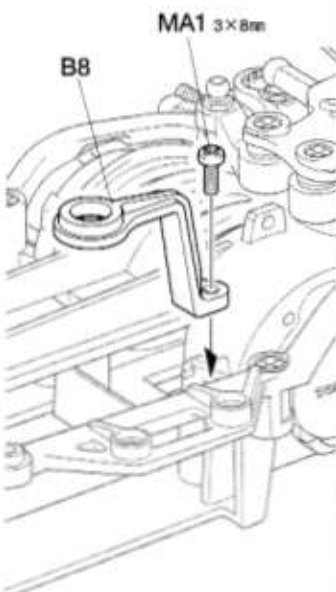

★タイヤとホイールの間に瞬間接着剤をながし込んで接着します。
★Apply instant cement.
★Sekundenkleber anbringen.
★Appliquer de la colle rapide (cyanoacrylate).



ラジオコントロールメカの搭載
Attaching R/C equipment
Einbau der RC-Anlage
Installation de l'équipement R/C

受信機
Receiver
Empfänger
Récepteur

★両面テープで取り付けます。
★Double-sided tape
★Doppelklebeband
★Adhésif double face

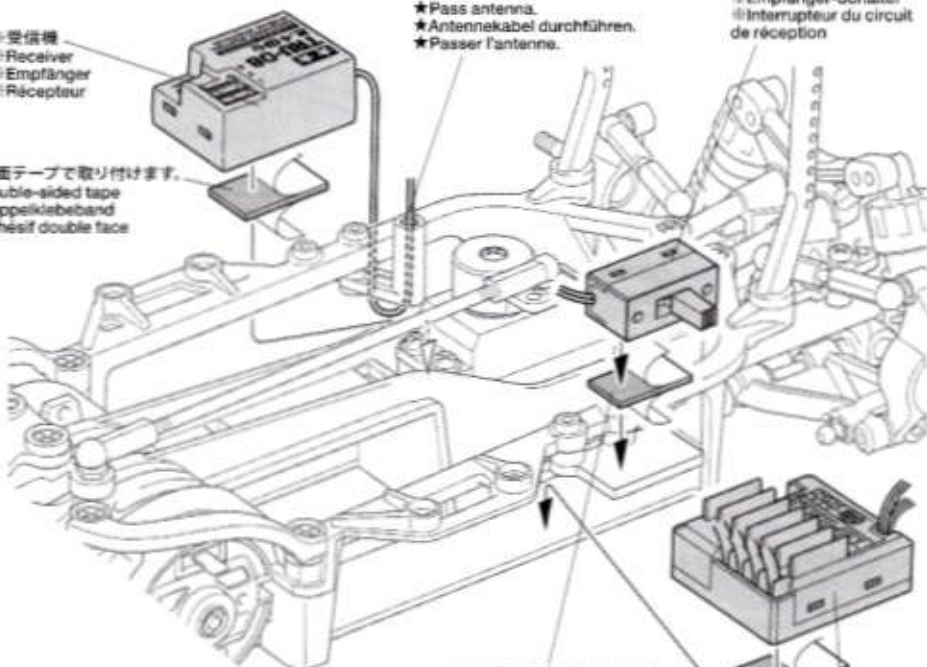

★受信機アンテナ線を通します。
★Pass antenna.
★Antennenkabel durchführen.
★Passer l'antenne.

受信機スイッチ
Receiver switch
Empfänger-Schalter
Interrupteur du circuit de réception

★両面テープで取り付けます。
★Double-sided tape
★Doppelklebeband
★Adhésif double face

MD12
アンテナキャップ
Antenna cap
Antennenkappe
Capuchon d'antenne

アンテナ線
Antenna cable
Antennenkabel
Fil d'antenne

アンテナパイプ
Antenna pipe
Antennenrohr
Gaine d'antenne

アンテナパイプ
Antenna pipe
Antennenrohr
Gaine d'antenne

ESC
Electronic speed controller
Elektronischer Fahrtenregler
Variateur de vitesse électronique

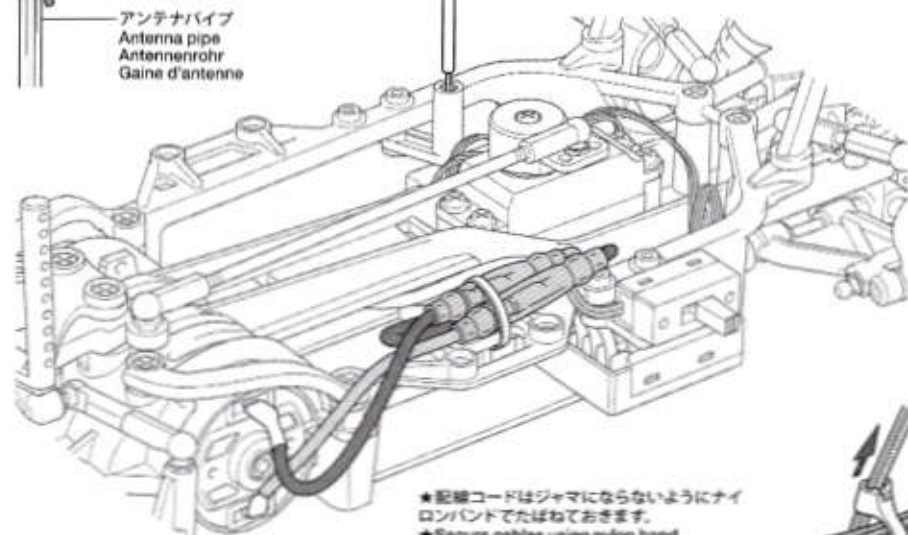

★配線コードはジャマにならないようにナイロンバンドでたばねておきます。
★Secure cables using nylon band.
★Kabel mit Nylonband zusammenbinden.
★Maintenir les câbles en place avec un collier en nylon.



ホイールの組み立て

Wheels
Räder
Roues

★4個作ります。
★Make 4.
★4 Satz anfertigen.
★Faire 4 jeux.

★インナー spons は輪になるよう合成ゴム系接着剤で接着してください。

★Make inner sponge into a ring, attaching ends using synthetic rubber cement (available separately).
★Innere Schaumgummiringe mit Kleber für synthetischen Gummi (getrennt erhältlich) zum Ring formen.

★Faire une bague de garniture mousse en fixant les extrémités avec de la colle pour caoutchouc synthétique (disponible séparément).

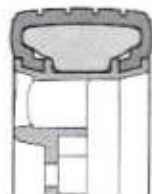

★タイヤをホイールのみぞにはめます。
★Fit into grooves.
★Reifen richtig in die Felgen eindrücken.
★Insérer dans les rainures.

ホイール
Wheel
Rad
Roue

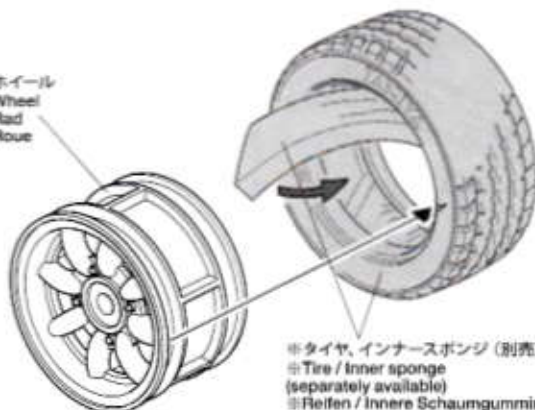

★タイヤ、インナー spons (別売)
★Tire / Inner sponge (separately available)
★Reifen / Innere Schaumgummiringe (getrennt erhältlich)
★Pneu / Eponge intérieure (disponible séparément)

41

MB13 2×9.8mmシャフト
Shaft
Achse
Axe
×4

MD8 4mmフランジロックナット
Flange lock nut
Sicherungsmutter
Ecrou ryistop à
flasque
×4

41

ホイールの取り付け
Attaching wheels
Einbau der Vorderräder
Fixation des roues avant

《フロント》
Front
Vorne
Avant

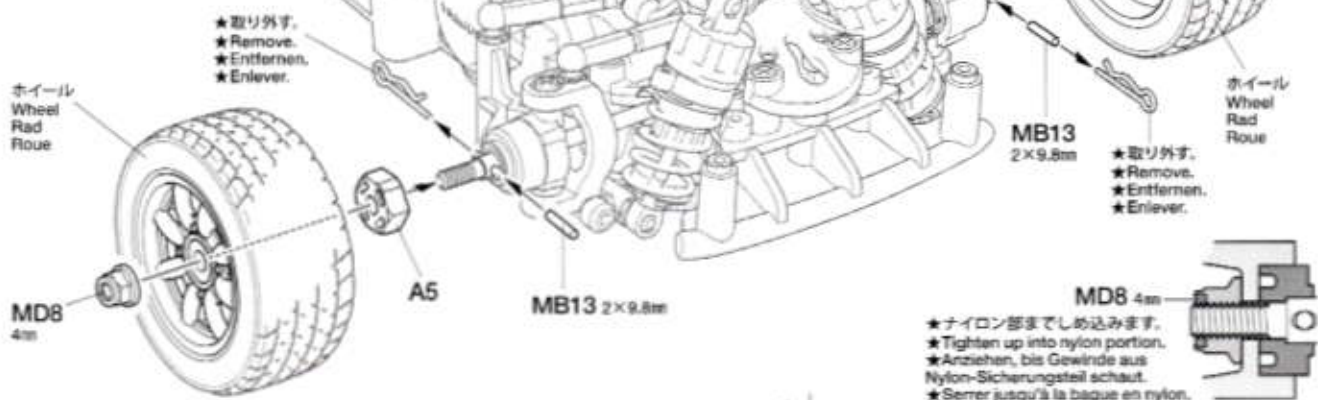

《リヤ》
Rear
Hinten
Arrière

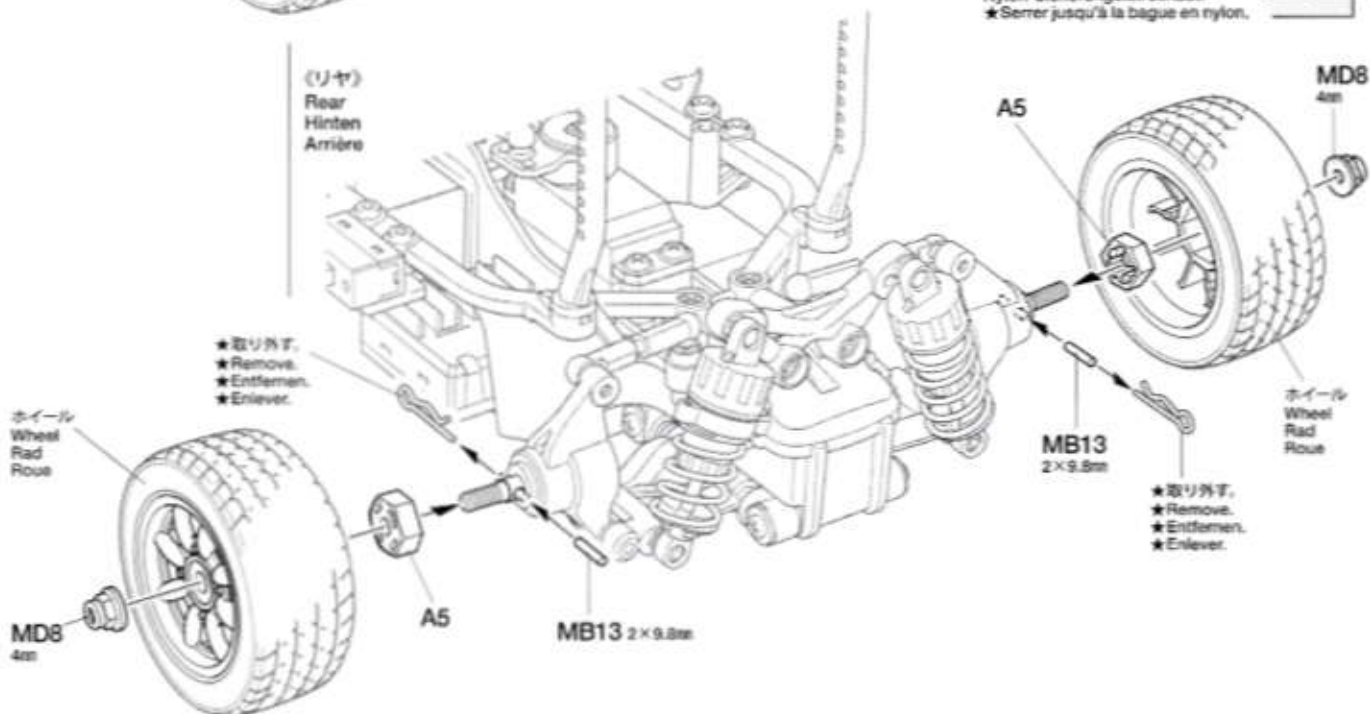

42

MA3 3×8mm皿ビス
Screw
Schraube
Vis
×2

42

ウレタンバンパーの取り付け
Attaching urethane bumper
Einbau der Urethan-Stoßfängers
Fixation du pare-chocs en mousse

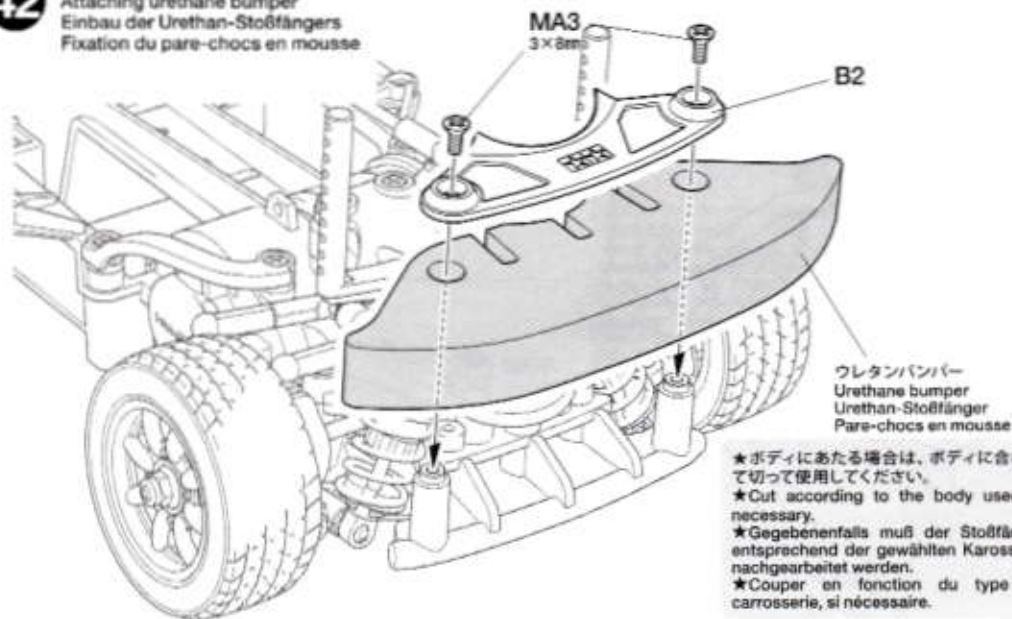

TAMIYA CRAFT TOOLS

PRECISION CALIPER

精密ノギス

ITEM 74030

DECAL SCISSORS

デカールバサミ

ITEM 74031

43



MA1 ×4

3×8mm丸ビス
Screw
Schraube
Vis



MB22 ×4

6mmスナップピン
Snap pin
Federstecker
Epingle métallique

43

走行用バッテリーの搭載
Installing battery pack
Einlegen des Akkupacks
Installation du pack d'accus

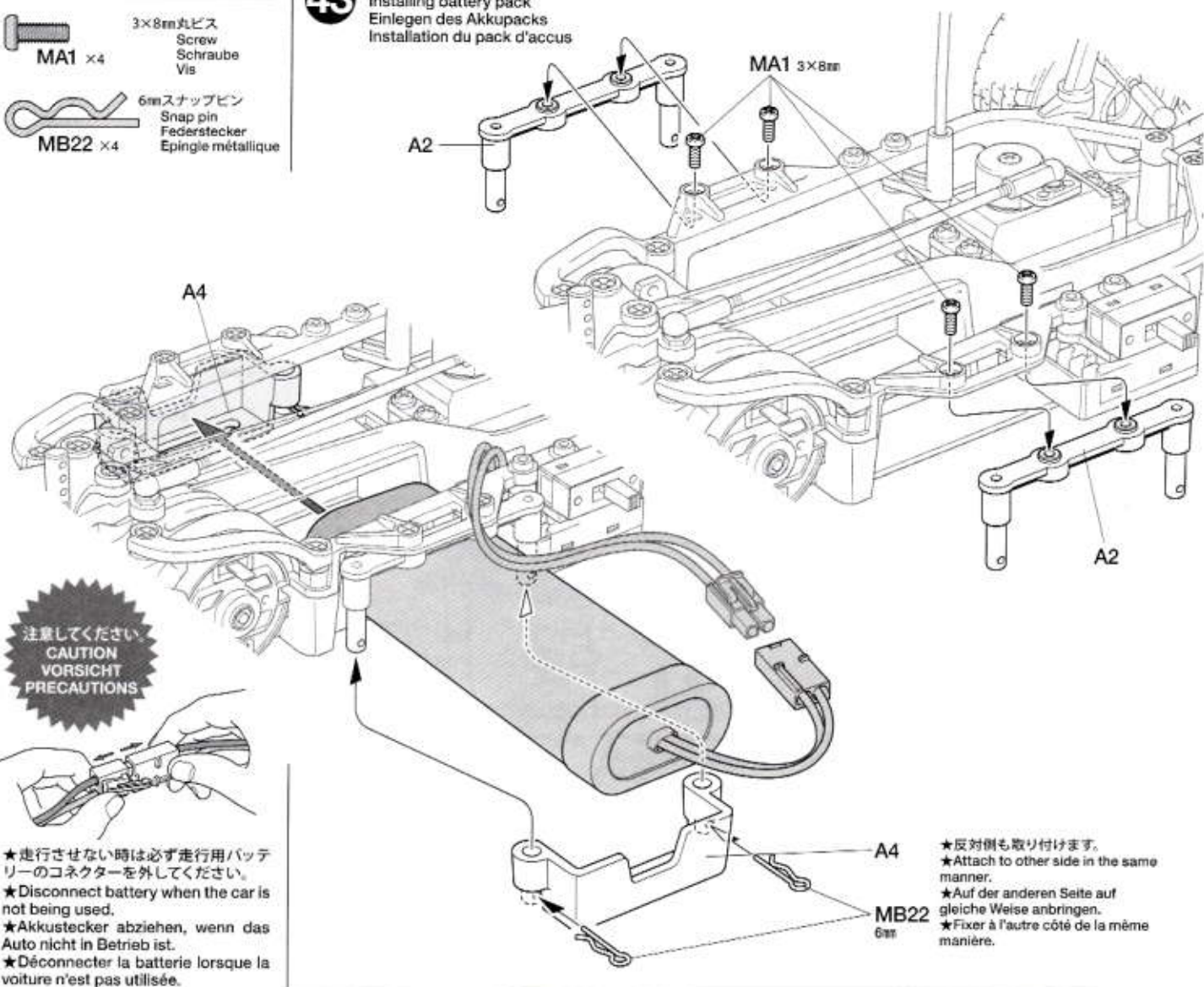

注意してください
CAUTION
VORSICHT
PRECAUTIONS

★走行させない時は必ず走行用バッテリーのコンネクターを外してください。
★Disconnect battery when the car is not being used.
★Akkustecker abziehen, wenn das Auto nicht in Betrieb ist.
★Déconnecter la batterie lorsque la voiture n'est pas utilisée.

★反対側も取り付けます。
★Attach to other side in the same manner.
★Auf der anderen Seite auf gleiche Weise anbringen.
★Fixer à l'autre côté de la même manière.

44



MA1 ×2

3×8mm丸ビス
Screw
Schraube
Vis



MD9 ×2

5mm Oリング
O-ring
O-Ring
Joint torique



MB22 ×2

6mmスナップピン
Snap pin
Federstecker
Epingle métallique

44

ボディマウントステーの取り付け
Attaching body mount stay
Anbau der Träger der Karosseriehalterung
Fixation de l'embase de carrosserie

★走行中のボディのブレ止めに利用してください。
★Use to prevent body wobble when driving.
★Benutzen, um das Wackeln der Karosserie bei der Fahrt zu verhindern.
★Empêchez la carrosserie de trembler en roulant.

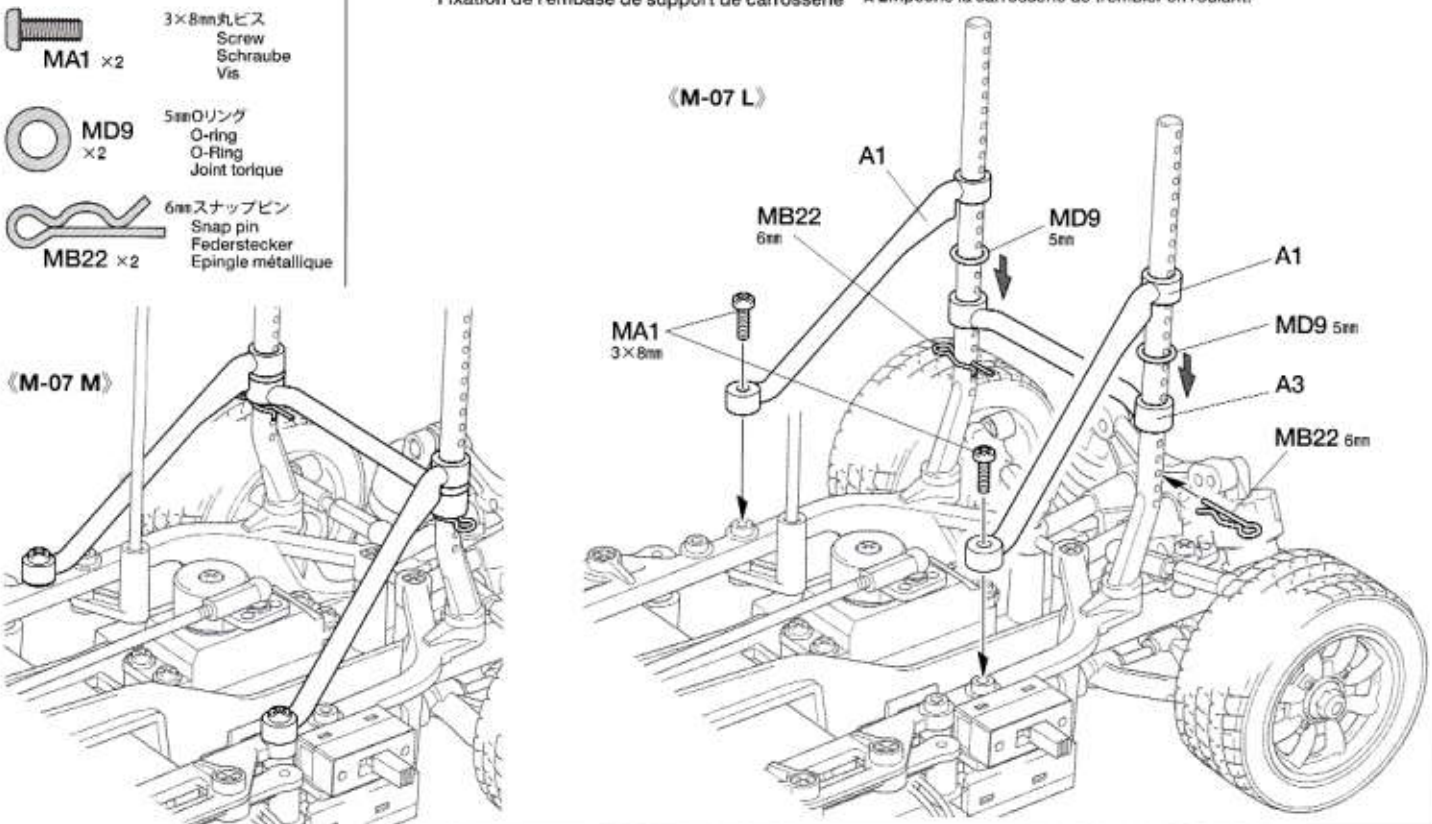



6mmスナップピン
Snap pin
Federstecker
Épingle métallique

MB22 ×8

《走行用ボディ》

Body
Karosserie
Carrosserie

●取り付けるボディによって車の走行性能、操縦フィーリングが違います。走らせる場所や走らせ方でボディを変えてみるのも良いでしょう。

●Different bodies provide different aerodynamics and driving feel. Choose according to conditions.

●Verschiedene Karosserien bieten unterschiedliche Aerodynamik und Fahrgefühl. Wählen Sie je nach Streckenbedingungen.

●L'aérodynamique et le comportement diffèrent en fonction de la carrosserie. La choisir en fonction des conditions.

●タミヤのホームページには豊富な情報が満載です。ぜひご覧ください。

タミヤ・ホームページアドレス

www.tamiya.com



ボディの取り付け
Attaching body
Aufsetzen der Karosserie
Fixation de la carrosserie

- ★取り付けるボディに合わせてMB22 (スナップピン) の位置を決めてください。
- ★Determine the position of snap pins according to body.
- ★Die Position der Federstecker entsprechend der Karosserie festlegen.
- ★Déterminer l'emplacement des épingles en fonction du type de carrosserie.

- ※ボディ別売)
- ※Body (available separately)
- ※Karosserie (separat erhältlich)
- ※Carrosserie (disponible séparément)
- ★取り付け穴を直径6mm以上のサイズに開けてください。
- ★Make 6mm holes.
- ★6mm Löcher machen.
- ★Percer des trous de 6mm.

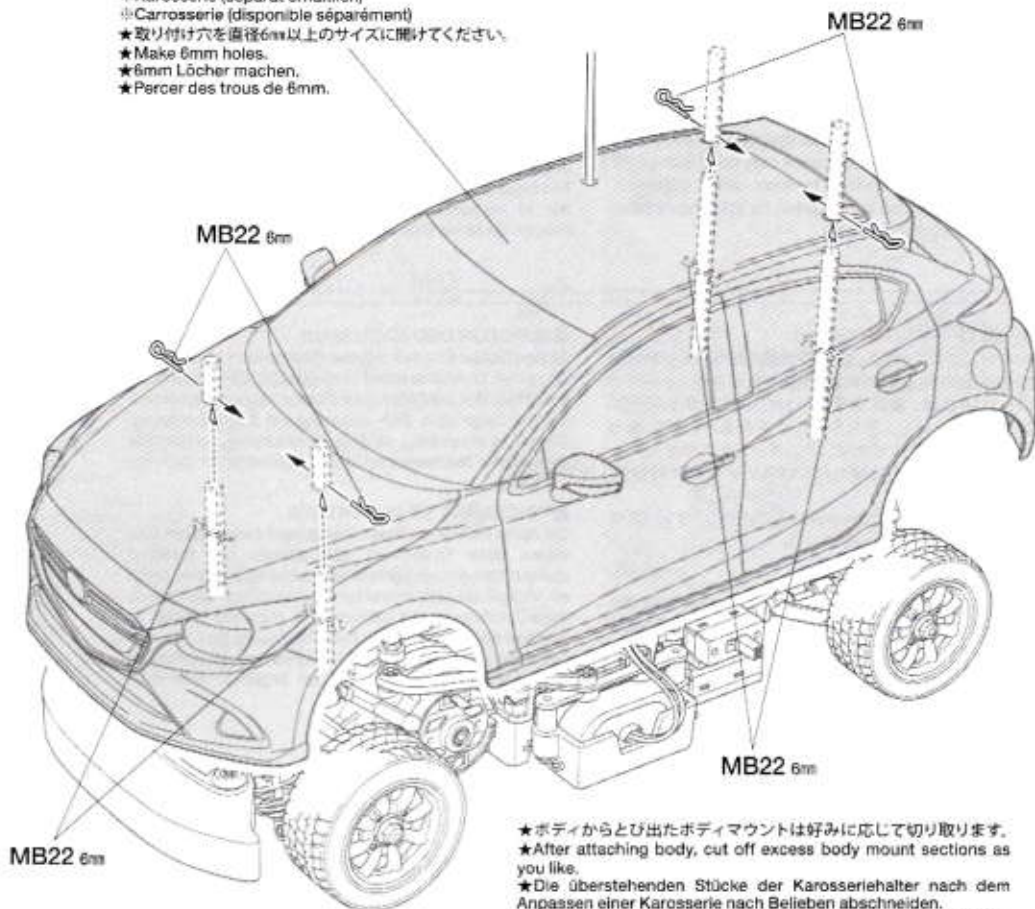

- ★ボディからとび出たボディマウントは好みに応じて切り取ります。
- ★After attaching body, cut off excess body mount sections as you like.
- ★Die überstehenden Stücke der Karosseriehalter nach dem Anpassen einer Karosserie nach Belieben abschneiden.
- ★Couper la partie des supports en excès après avoir adapté la carrosserie sur le châssis.

SETTING UP

シャーシのセッティング

RCカーはドライバーの操縦の仕方や路面コンディションなどの様々な条件によって、その特性が変わってきます。自分のもっともコントロールしやすいマシンに仕上げていくのがセッティング。組立図中に示した各部の寸法やダンパーの調整を基本に、セッティングを進めてください。

SETTING UP THE MODEL

To enhance the overall performance of your car, it is necessary to tune the vehicle to the track (and its surface conditions) on which you will be racing. Make adjustments referring to the instruction manual, keeping in mind that "balance" is the key word.

●タイヤを選ぶ

セッティングの第一段階は路面にあったタイヤを選ぶことです。路面温度によってファイバーモールドタイヤ・タイプA (冬用) とタイプB (夏用) を使い分けてください。インナー sponsing の硬さ (ソフト、ミディアム、ハード) を変えることによってセッティングの幅が広がります。

●TIRES

Tires have a great influence on the performance of the car, and are normally the first components tuned. Select the right tires for the track you are racing on. Settings can be made by choosing different tire insert (soft, medium and hard).

●ギヤ比

搭載するモーター、コースレイアウト等に合わせて、ピニオンギヤの歯数 (ギヤ比) をセッティングしてください。

●GEAR RATIO

Choose gear ratio according to the motor used or running surface condition.

●GETRIEBEÜBERSETZUNG

Wählen Sie die Getriebeübersetzung entsprechend dem eingesetzten Motor und dem Fahrbahnbelag.

●RAPPORT DE PIGNONNERIE

Choisir le rapport de pignonnerie en fonction du moteur ou du type de piste.

計算式
Formula

(キット標準)
37Tスパーギヤ
Spur gear

$$\left(\frac{\text{スパーギヤ歯数 (37T)}}{\text{ピニオンギヤ歯数}} \times 3.1221 \right) : 1$$

ANPASSUNG DES MODELLS

Um die allgemeine Leistung Ihres Wagens stark zu verbessern, ist es notwendig, das Fahrzeug auf den Untergrund (und die Oberflächenstruktur), auf dem Sie Rennen fahren wollen, abzustimmen. Für die Veränderungen beziehen Sie sich bitte auf die Gebrauchsanweisung, und denken Sie daran, daß "Balance" das Schlüsselwort ist.

REGLAGE DU MODELE

Pour améliorer les performances générales de votre voiture il est impératif de l'adapter aux conditions du terrain où auront lieu les évolutions. Effectuer les réglages en vous référant au manuel d'instructions en ayant en permanence à l'esprit que "l'équilibre" est l'idée directrice.

●REIFEN

Die Reifen haben einen großen Einfluß auf die Leistung des Wagens und werden meist als erstes "getunt". Wählen Sie die richtigen Reifen für den Untergrund, auf dem Sie fahren wollen. Einstellungen können auch durch Wahl unterschiedlicher Schaumgummi-Reifeneinlagen (weich, mittel und hart) vorgenommen werden.

●PNEUS

Ils influent considérablement sur le comportement de la voiture. Ce sont les premiers éléments à considérer. Sélectionner des pneus adaptés à la piste d'évolution. Des ajustages sont possibles avec différents types de garnitures inserts (souples, medium et durs).

ピニオン Pinion gear	ギヤ比 Gear ratio	20T	5.776 : 1
		21T	5.501 : 1
17T	6.795 : 1	22T	5.251 : 1
18T	6.418 : 1	23T	5.023 : 1
19T	6.080 : 1	24T	4.813 : 1

★ピニオンギヤは市販の06モジュールギヤを使用してください。
★Use 06 module pinion gear.

SETTING UP

●車高・リバウンドストローク

車高・リバウンドストロークはコーナリングや加速、ブレーキングの車の姿勢変化に影響します。車高はダンパースプリングの硬さ、張りで調整し、リバウンドストロークはアームのMB4 (4×8mmホロービス) で調整します。

●GROUND CLEARANCE AND REBOUND STROKE

Ground clearance and rebound stroke have a great effect on stability during cornering, acceleration, and braking. Ground clearance can be adjusted by altering damper spring tension and stiffness. Rebound stroke can be adjusted by rotating 4x8mm screw on suspension arms.

●BODENFREIHEIT UND AUSFEDERUNGSHUB

Die Bodenfreiheit und der Ausfederungshub kann großen Einfluss auf die Fahrsicherheit in Kurven, sowie beim Beschleunigen und Bremsen haben. Die Bodenfreiheit lässt sich an der Schraubenfeder einstellen. Der Ausfederungshub kann mit der 4x8mm Schraube auf dem Querlenker eingestellt werden.

●LA GARDE AU SOL ET LE REBOND

La garde au sol et/ou le rebond ont une incidence importante sur la stabilité en virage, accélération et freinage. L'ajustement de la garde au sol s'effectue par le ressort hélicoïdal. Le rebond se règle au moyen de la vis 4x8mm sur le bras de suspension.

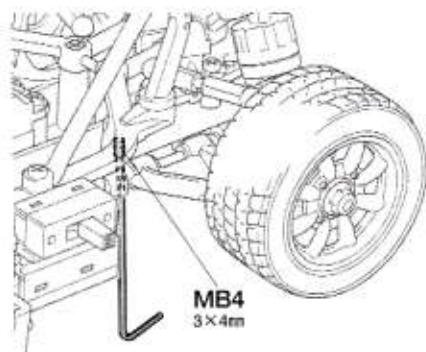

MB4
3×4mm

●トー角 (トーイン・トーアウト)

トーインをつけた場合、直進性が良くなり、ステアリングの切り始めの反応がおだやかになります。トーアウトにした場合は、逆にステアリングの反応がシャープになります。ただし、どちらもつけすぎると抵抗になってスピードを低下させたり、アンダーステアやオーバーステアが強くなって操縦しにくいステアリング特性になってしまいます。

このシャーシでは、フロントにはほんのわずかなトーアウトをつけておくのが良いでしょう。

●TOE-IN AND TOE-OUT

Adjusting the car to toe-in a little, by pointing the wheels inwards, provides the car with good straight running and moderate steering. Toe-out, which points the wheels outwards, gives sharp steering response. Begin with a little toe-out and work from there.

●VORSPUR UND NACHSPUR

Geringfügige Einstellung der Räder nach innen sorgt für guten Geradeauslauf und gemäßigte Lenkeigenschaften. Bei der Nachspur (Räder zeigen leicht nach außen) zeigt sich eine scharfe und harte Lenkung. Seien Sie vorsichtig, nicht zu übertreiben, fangen Sie mit leichter Nachspur an, und orientieren Sie sich vor dort aus.

●PINCEMENT ET OUVERTURE

On optera pour un léger pincement (orientation des roues vers l'intérieur) qui assure un meilleur comportement en ligne droite sans trop altérer celui en virage ou une ouverture (orientation des roues vers l'extérieur) qui génère une réponse rapide et précise en courbe. Dans l'une ou l'autre des alternatives, ne pas atteindre des angles trop importants. Commencer le réglage par un léger ouverture et corriger par étapes.

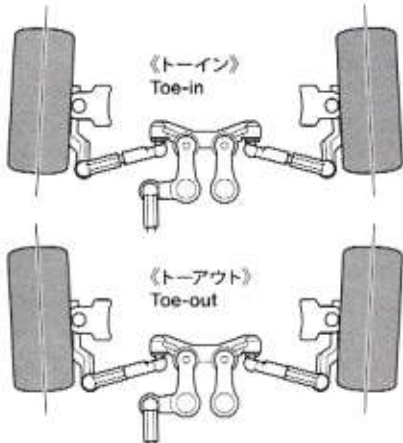

《リヤサスマウント》

Suspension mounts

★リヤサスマウント (D4) を取り付ける際、MB9 (3mmワッシャー) の枚数を換えることでアームのトー角 (トーイン) を変更することができます。

★Use 3mm washers when attaching rear suspension mounts (D4) to alter toe angle.

★Benutzen Sie 3mm Unterlegscheiben beim Anbau der hinteren Aufhängungshalterungen (D4) um die Vorspur zu ändern.

★Utiliser des rondelles de 3mm si on installe les supports de suspensions arrière (D4) pour modifier l'angle de pincement.

MB9 3mmワッシャー Washer	トー角
取付無 Standard	2.0°
1枚 (片側) 1 (per side)	2.6°
2枚 (片側) 2 (per side)	3.2°

キット標準 : 3.2° (3mmワッシャー × 2)
Kit standard toe-in: 3.2° (3mm washers x2)

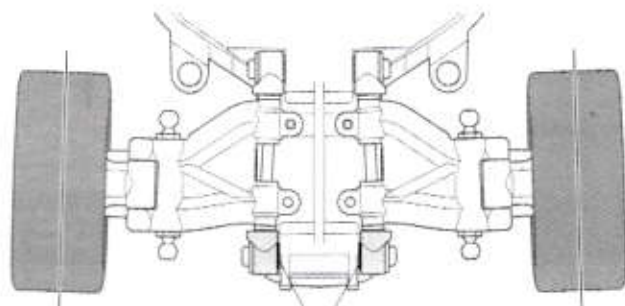

MB9 3mm

★トーイン調整後は、必ずキャンバー角のチェックをしてください。

★Confirm camber angle after adjusting toe.

★Prüfen Sie den Sturz nach der Veränderung der Vorspur.

★Revérifier l'angle de carrossage après réglage du pincement.

★左右同じ枚数を取り付けてください。

★Use the same amount on each side.

★Die gleiche Menge auf beiden Seiten verwenden.

★Même réglage des deux côtés.

●キャンバー角

コーナリング中のマシンには遠心力が働くため、車体がコーナーの外側に傾きます。このとき、タイヤにキャンバー角をつけることで接地面積を変え、タイヤのグリップ力を増やしたり減らしたりすることができます。コーナリング中のグリップを増やせずにはネガティブキャンバーに、減らすにはポジティブキャンバーにセッティングします。

●CAMBER ANGLE

While taking the corners, the car is forced to go outwards, causing instability. The area of contact on each tire is determined by the camber angle, and therefore the traction of the tires can be made greater or lesser by adjustment of camber angle. To increase traction during cornering, adjust camber angle to negative, and to reduce traction, adjust to positive camber.

●KRÜMMUNGSWINKEL

Bei Durchfahren von Kurven wird das Fahrzeug nach Außen gezwungen, was Instabilität verursacht. Die Kontaktfläche jeden Reifens wird vom Krümmungswinkel bestimmt, und so kann die Bodenhaftung der Reifen durch die Veränderung des Krümmungswinkels erhöht oder verringert werden. Um die Bodenhaftung in Kurven zu erhöhen, verringern Sie den Krümmungswinkel, und vergrößern Sie den Winkel für weniger Haftung.

●ANGLE DE CARROSSAGE

En virage, la voiture a tendance à s'échapper vers l'extérieur causant une instabilité. La surface de contact de chaque pneu est déterminée par l'angle de carrossage. En conséquence, la traction des pneus peut être augmentée ou diminuée en faisant varier l'angle de carrossage. Pour accroître la traction en virage, opter pour une valeur négative et vice versa.

《ネガティブキャンバー》
Negative camber

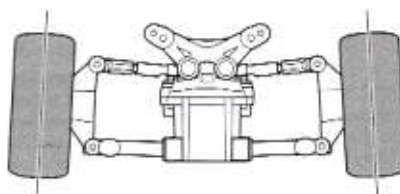

《ポジティブキャンバー》
Positive camber

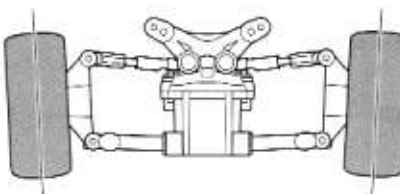

★アッパーロッドの長さを変えることで調整します。

★Adjust rod length by rotating turnbuckle.

★Die Länge der Stange durch Drehen einstellen.

★Régler la longueur en tournant la tige fileté.

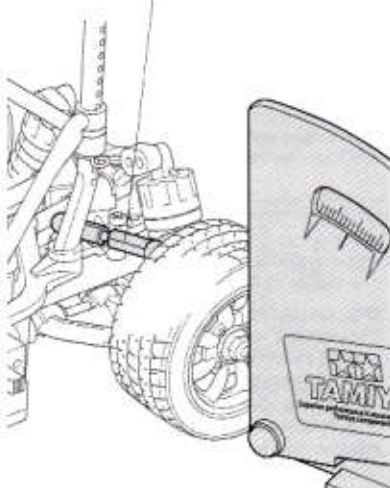

M-07 CONCEPT

1/10 SCALE RADIO CONTROL FWD HIGH PERFORMANCE RACING CAR

セッティングシート
Ver 1.00

SETTING SHEET

氏名 Name 日付 Date 気温 Air temp. 湿度 Humidity 路面温度 Track temp.

コース Track コースコンディション Track condition ベストラップ Best lap

《フロント》

《Front》



アッパーアームスペーサー
Upper arm spacer

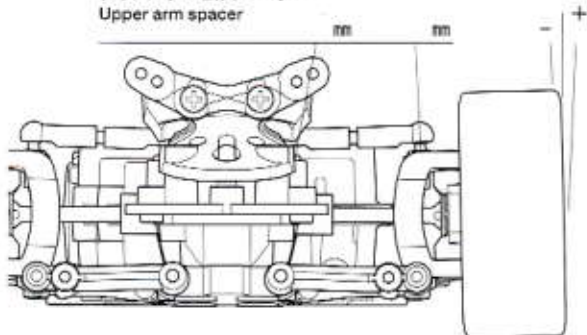

アップライト Front upright	Normal	OP
キャンバー角 Camber angle	°	
車高 Ground clearance	mm	
リバウンドストローク Rebound stroke	mm	
フロントドライブ Front drive		
ドライブシャフト Drive shaft		
ホイールハブ + スペーサー Wheel hub + spacer	mm	

スタビライザー
Stabilizer

ダンパータイプ
Damper type



個 piece(s)	
ピストン Piston	穴 hole(s)
オイル Oil	
スプリング Spring	#
リテーナー Retainer	

《リヤ》

《Rear》



アッパーアームスペーサー
Upper arm spacer

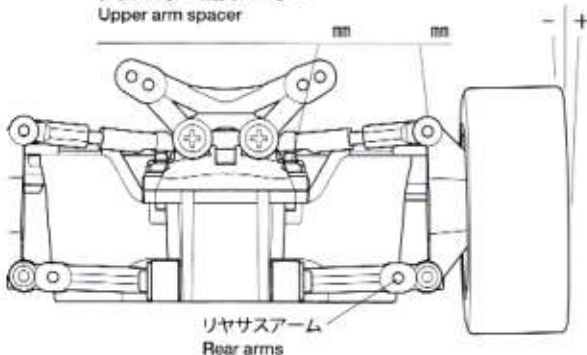

アップライト Front upright	Normal	OP
キャンバー角 Camber angle	°	
車高 Ground clearance	mm	
リバウンドストローク Rebound stroke	mm	
リヤアクスルスペーサー Rear axle spacer	Inside	mm
	Outside	mm
ホイールハブ + スペーサー Wheel hub + spacer	mm	

スタビライザー
Stabilizer

ダンパータイプ
Damper type

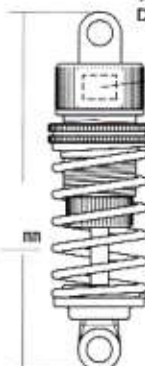

個 piece(s)	
ピストン Piston	穴 hole(s)
オイル Oil	
スプリング Spring	
リテーナー Retainer	

フロントトー角
Toe angle (front)

アップライトスペーサー
Upright spacer

ステアリングスペーサー
Steering spacer

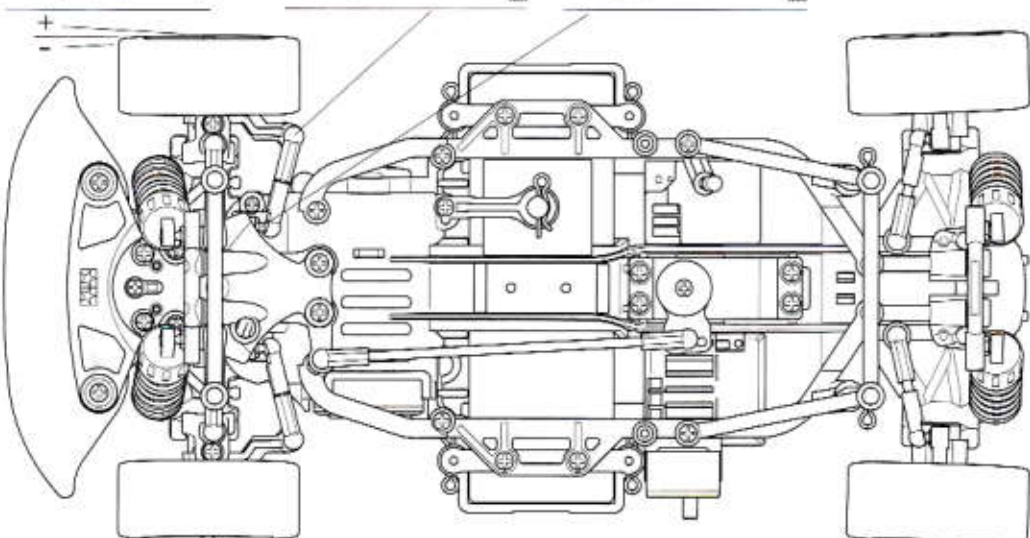

リヤサスマウント
Rear suspension mounts

Normal OP

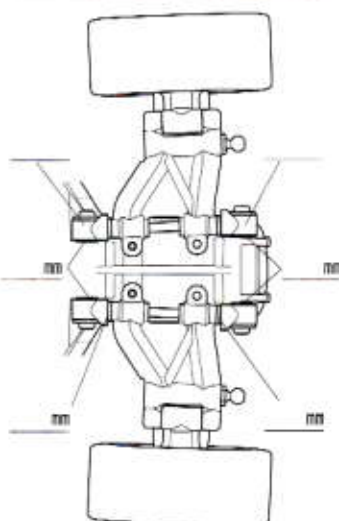

ホイールベース
Wheelbase

モーター
Motor

バッテリー
Battery

ホイール
Wheel

ボディ
Body

ピニオンギヤ
Pinion gear

タイヤ
Tire

インナー
Tire insert

T F R / g

F R F R

OPTION PARTS

《OP.1760 M-07 CONCEPT アルミリヤサスマウント》
Item 54760 M-07 Concept Aluminum
Rear Suspension Mount

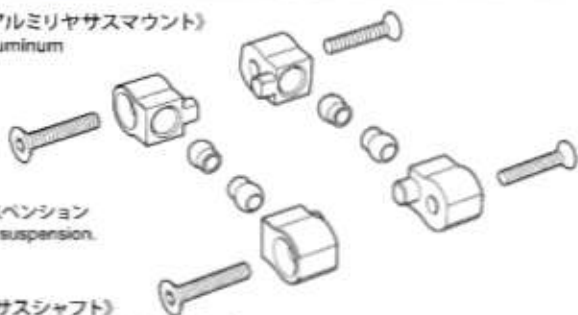

- 高剛性かつスムーズなサスペンション
- For more rigid and smooth suspension.

《OP.851 46mmチタンコートサスシャフト》
Item 53851 46mm Titanium Coated Suspension Shafts 2pcs.

《OP.917 リバサス用2.6チタンコートサスシャフト》
Item 53917 2.6mm Titanium Coated Suspension Shaft Set for Reversible Suspension

《OP.1758 M-07 CONCEPT チタンビスセット》
Item 54758 M-07 Concept Titanium Screw Set

- 軽量化パーツ
- For a lighter model.

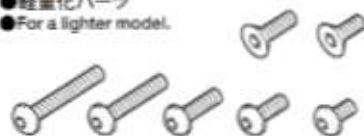

《OP.1759 M-07 CONCEPT アルミモーターヒートシンク》
Item 54759 M-07 Concept Aluminum Motor Heat Sink



- モーターからの放熱を促進。
- To dissipate motor heat.

M-07 M : 225mm
(ミドルホイールベース)
(Middle Wheelbase)

《OP.1121 ハイトルク
サーボセイバー用アルミホーン》
Item 54121 Aluminum Horn for
Hi-Torque Servo Saver



- 強化パーツ
- For reinforcement.

《OP.1756 3×106mm アルミターンバックルシャフト》
Item 54756 3x106mm Aluminum Turnbuckle Shaft

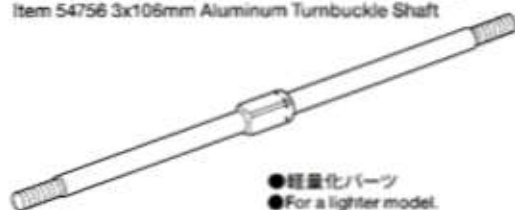

- 軽量化パーツ
- For a lighter model.

《OP.1306 TA06 リヤボールデフ (52T) セット》
Item 54306 TA06 Rear Ball Differential Set (52T)

- 安定した前進力を発揮。
- For smooth acceleration.

《OP.1372 TA06 リヤダイレクトカップリング》
Item 54372 TA06 Rear Direct Coupling (52T)

- 最大の前進力を発揮。
- For maximum acceleration.

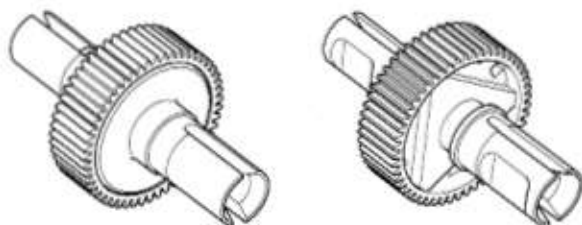

《ITEM 42312 ダブルカルダンドライブシャフト (33サイズ・2本)》
Item 42312 33mm Double Cardan Joint Shaft (2pcs.)

- サスペンションの接地性を高めます。
- For ground-hugging suspension.

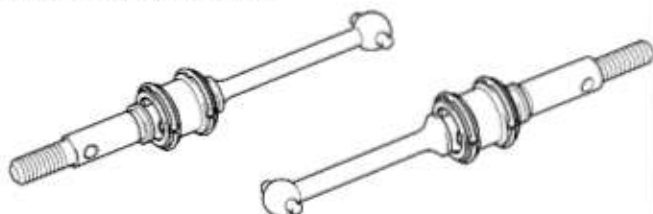

OPTION PARTS

《OP.1757 M-07 CONCEPT スタビライザーセット》
Item 54757 M-07 Concept Stabilizer Set (Front & Rear)

(フロント)
Front
Vorne
Avant

(リヤ)
Rear
Hinten
Arrière

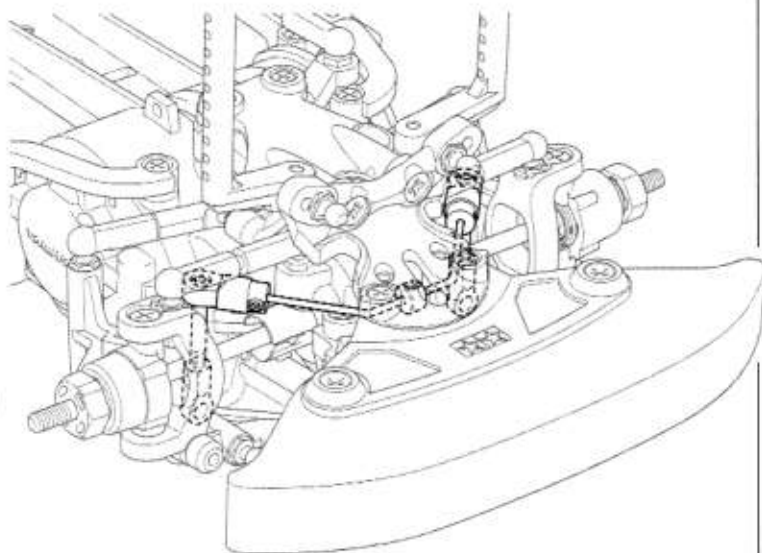
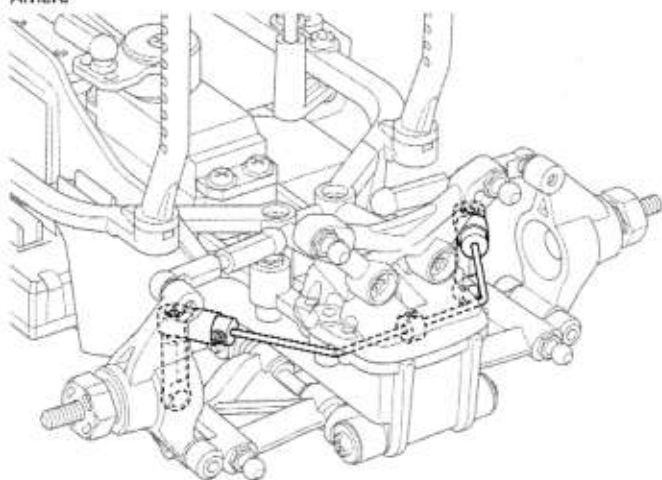

- 路面に合わせてロール特性を制御しハンドリングを調整します。
●To suppress roll and adapt model to driving surface.

《OP.823 クランプ式アルミホイールハブ (5mm厚)》
Item 53823 Clamp Type Aluminum Wheel Hub (5mm Thick)

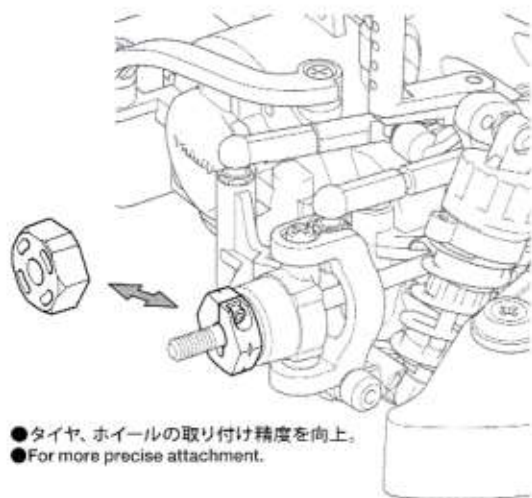

- タイヤ、ホイールの取り付け精度を向上。
●For more precise attachment.

《OP.758-760 シリコンデフオイル》
Item 53758-760 Silicone Diff. Oil #5000 / #10000 / #30000

《OP.1294 シリコンデフオイル》
Item 54294 Silicone Diff. Oil #100000

《OP.1418-1419 シリコンデフオイル》
Item 54418-419 Silicone Diff. Oil #500000 / #1000000

- オイル変更でデフ粘度を調整。
●Use different viscosities to change performance.

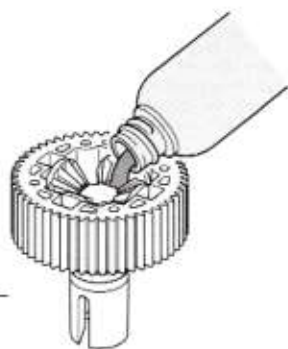

- デフギヤ強化パーツ
●To reinforce the gear differential.



《OP.1311 TA06 ギヤデフクロスシャフト》
Item 54311 TA06 Cross Shaft for Gear Differential Unit
《OP.1428 TA06 ギヤデフ用スチールベベルギヤセット》
Item 54428 Steel Bevel Gears for TA06 Gear Differential Unit
《OP.1602 TA06 アルミギヤデフカバー》
Item 54602 TA06 Aluminum Gear Differential Unit Cover

(キット標準サイズダンパー)
Kit regular size damper

《ITEM 42102 TRF スペシャルダンパー》
Item 42102 TRF Special Damper (Hard Black Coating)
《ITEM 42287 TRF ビックボアダンパー》
Item 42287 TRF Big Bore Damper (4pcs.)

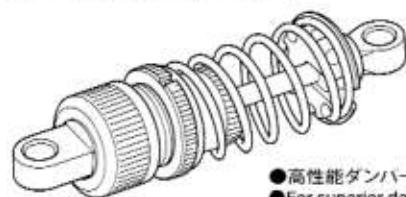

- 高性能ダンパー
●For superior damping.

(ショートタイプダンパー)
Short type damper

《OP.1000 Mシャーシハイグレードアルミダンパー (4本)》
Item 54000 M-Chassis Aluminum Damper Set (4pcs.)
《42291 Mシャーシビッグボアアルミダンパー (4本)》
Item 42291 M-Chassis Aluminum Big Bore Damper (4pcs.)
《42273 TRFショートダンパー (ハードブラックコート) 4本》
Item 42273 TRF Short Damper (Hard Black Coating) 4pcs.

★ショートタイプダンパーをご使用する際にはピストンロッドをロング化して使用することをお勧めします。

★Long piston rod is recommended when using short dampers.
★Eine lange Kolbenstange wird empfohlen.
★Axe de piston long recommandé avec des amortisseurs courts.

(標準)
Standard setup

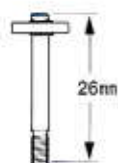

(変更後)
Modified setup

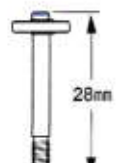

最大長
約57.5mm
Max: 57.5mm
(approx.)

最大長
約59.5mm
Max: 59.5mm
(approx.)

ピストンロッド
OP.850, OP.575
Piston rod
(Item 53850, 53575)

- ★長いダンパーエンドを使用することも可能です。
★Long damper end parts can be used.
★Lange Dämpferendteile können benutzt werden.
★Les pièces d'extrémité d'amortisseur long peuvent être utilisées.

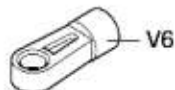



走行時の注意
CAUTION
VORSICHT
PRECAUTIONS

- 人ごみの中や小さな子供のそばでは走らせない。
- 道路では絶対に走らせないでください。
- 混信に注意してください。RCカーが異常な動きをしたら、他の電波によりコントロールが乱されたと考えられます。すぐに走行をやめ、RCカーが送信機の動きに従って動くか確かめてください。
- Avoid running the car in crowded areas and near small children.
- Never run the car on public streets.
- Make sure that no one else is using the same frequency in your running area. Using the same frequency at the same time can cause serious accidents, whether it is driving, flying or sailing.
- Vermeiden Sie das Fahren des Autos an überfüllten Plätzen und in der Nähe von kleinen Kindern. Gebrauchen Sie nie die Straße für R/C Rennen.
- Das Auto niemals auf öffentlichen Straßen fahren lassen.
- Prüfen Sie, daß niemand in der Umgebung dieselbe Frequenz benutzt, denn dadurch können Unfälle entstehen – sowohl beim Fahren, Fliegen oder Segeln.

- Eviter de faire évoluer le modèle à proximité de jeunes enfants ou dans la foule.
- Ne jamais utiliser sur la voie publique.
- Assurez-vous que personne d'autre n'utilise la même fréquence sur le même terrain que vous. Utiliser la même fréquence en même temps peut être source de sérieux accidents, pendant la conduite, le vol ou la navigation des modèles R/C.

- ★走行後は、必ずバッテリーをはずし、RCカーについた砂や泥、汚れなどをやわらかな布などできれいにふきとり、軸受け部やギヤ、サスペンションなどの可動部にグリスをさしておきましょう。
- ★After running, disconnect/remove battery from the car. Completely remove sand, mud, dirt, etc.
- ★Nach dem Fahrbetrieb die batterie abklemmen/ herausnehmen. Entfahnen Sie Sand, Matsch, Schmutz etc.
- ★Deconnector/enlever la batterie du modèle après utilisation. Enlever sable, poussière, boue etc...

《走行させる時には》

- ①送信機のアンテナをのばし、スイッチをONにします。
- ②次にRCカー側のスイッチをONにしてください。



- ① Switch on transmitter.
- ② Switch on receiver.
- ③ Reverse sequence to shut down

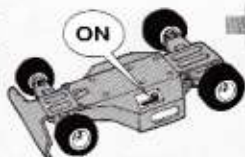

- ① Sender einschalten.
- ② Empfänger einschalten.
- ③ Nach dem Fahrbetrieb in umgekehrter Reihenfolge vorgehen.

《走行を終わらせる時は》

- ③必ず、走らせる時の逆の手順でスイッチを切っていきます。

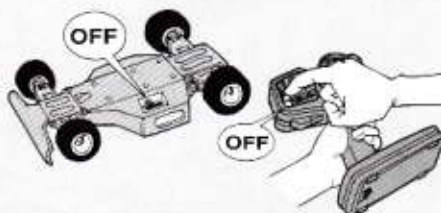

- ① Mettre en marche l'émetteur.
- ② Mettre en marche le récepteur.
- ③ Faites les opérations inverses après utilisation de votre ensemble R/C.

トラブルチェック
TROUBLESHOOTING
FEHLERSUCHE
RECHERCHE DES PANNES

- ★おかしいな?と思ったときは、車(RCカー)を修理に出すまえに、下の表を見てトラブルチェックを行ってください。
- ★Before sending your R/C model in for repair, check it again using the below diagram.
- ★Bevor Sie Ihr Modell zur Reparatur einsenden, prüfen Sie es nochmals selbst entsprechend der folgenden Anleitung.
- ★Avant de renvoyer votre modèle R/C pour une réparation, vérifiez-le à nouveau en suivant ce processus.

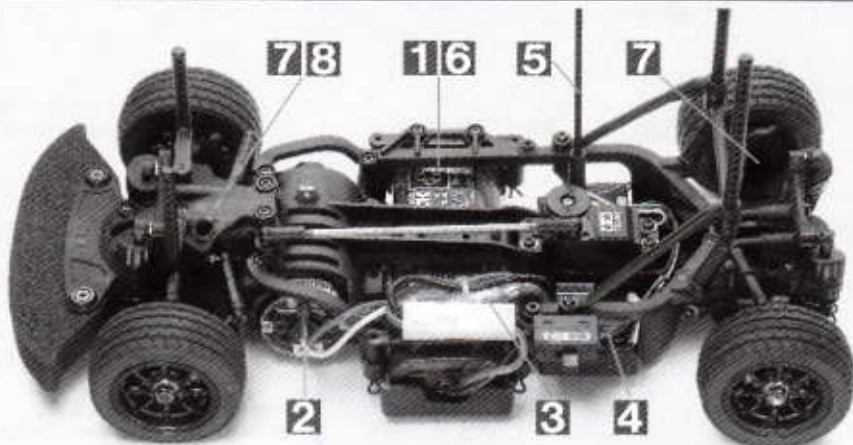

車の異常 PROBLEM PROBLEME	原因 CAUSE URSAUCHE	直し方 REMEDY LÖSUNG REMEDE	
車が動かない Model does not move. Modell fährt nicht. Le modèle ne démarre pas.	走行用バッテリーが充電されていますか? Weak or no battery in model. Schwache oder keine Batterien in Auto. Pack de propulsion manquant ou insuffisamment chargée.	走行用バッテリーを充電してください。 Install charged battery. Voll aufgeladene Batterien einlegen. Recharger la batterie.	1
	モーターに故障はありませんか? Damaged motor. Motorschaden. Moteur endommagé.	異音や、少しの走行で熱くなるようならモーターを交換してください。 Replace with new motor. Durch neuen Motor ersetzen. Remplacer par un nouveau moteur.	2
	コード類がやぶけてショートしていませんか? Worn or broken wiring. Verschlissene oder gebrochene Kabel. Câblage sectionné ou usé.	コードをしっかり絶縁するか、メーカーに修理を依頼してください。 Splice and insulate wiring completely. Kabel anspleißen und gut isolieren. Vérifier et isoler le câblage.	3
	ESC (エレクトロニクススピードコントローラー) が故障していませんか? Damaged electronic speed controller. Beschädigter Fahrgler. Variateur électronique de vitesse endommagé.	ご使用のメーカーにお問い合わせください。 Ask manufacturer to repair. Erkundigen Sie sich über Reparaturmöglichkeit beim Hersteller. Faites réparer par le S.A.V. du fabricant.	4
思うように走らない No control. Keine Kontrolle. Perte de contrôle.	送信機、受信機のアンテナはのびていますか? Improper position of antenna on transmitter or model. Sender- oder Empfängerantenne ist nicht ganz herausgezogen. Problème d'antenne émetteur ou récepteur.	送信機、受信機のアンテナをのばしてください。 Fully extend antenna. Antenne vollständig herausziehen. Déployer entièrement l'antenne.	5
	走行用バッテリーや、送信機の電池が少なくなっていますか? Weak or no batteries in transmitter or model. Schwache oder keine Batterien in Sender oder Auto. Accus manquants ou insuffisamment chargés dans l'émetteur ou le modèle.	走行用バッテリーは充電してください。送信機の電池は新品のものと同交換してください。 Install charged or fresh batteries. Legen Sie geladene Akkus oder neue Batterien ein. Installez des accus rechargés ou des piles neuves.	6
	回転部(ギヤなど)の組み立てがしっかり出来ていますか? Improper assembly of rotating parts. Unachtsamer Einbau drehender Teile. Mauvais assemblage des pièces en rotation.	説明図をよく見て回転部を確認、または組み立て直してください。 Reassemble them correctly referring to the instruction manual. Auseinandernehmen und gemäß Bedienungsanleitung neu zusammenbauen. Réassemblez correctement en vous référant au manuel d'instructions.	7
	可動部がグリスアップされていますか? Improper lubrication on rotating parts. Drehende Teile unzureichend geschmiert. Mauvaise lubrification des pièces en rotation.	可動部にグリスをつけてください。 Apply grease. Fetten. Graisser.	8
	近くで別のRCモデルを操縦していませんか? Another R/C model using same frequency. Ein anderes RC-Modell fährt auf der gleichen Frequenz. Un autre modèle R/C est sur la même fréquence.	場所を変えるか、少し時間をおきます。 Try a different location to operate your model. Das Auto an einem anderen Ort fahren lassen. Essayez un autre endroit pour faire rouler votre modèle R/C.	

PARTS

★金具部品は少し多目に入っています。予備、セッティング用として使ってください。
 ★Extra screws and nuts are included. Use them as spares.
 ★Es liegen zusätzliche Schrauben und -mutter bei. Als Ersatzteile verwenden.
 ★Des vis et des écrous supplémentaires sont inclus. Les utiliser comme pièces de rechange.

A PARTS × 2
51595

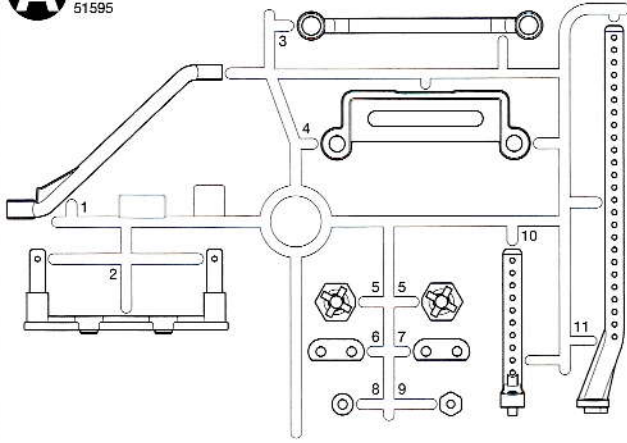

B PARTS × 1
51596

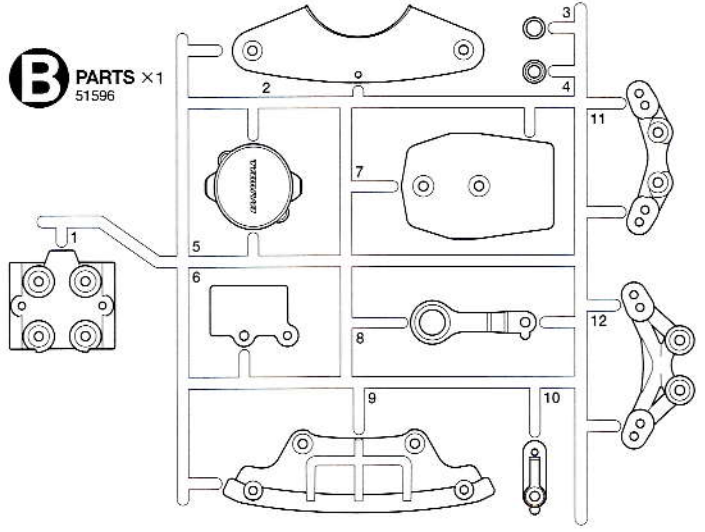

C PARTS × 2
51597

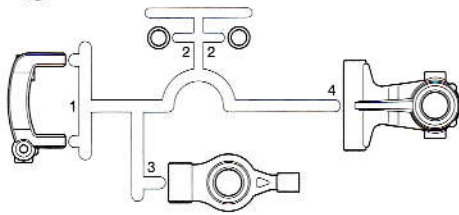

D PARTS × 2
51598

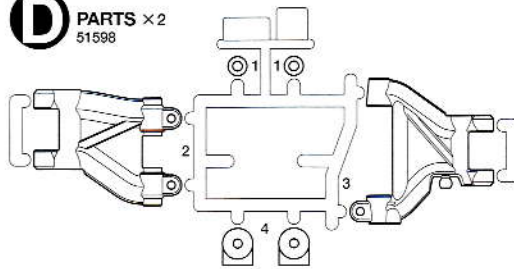

GV PARTS × 2
51460

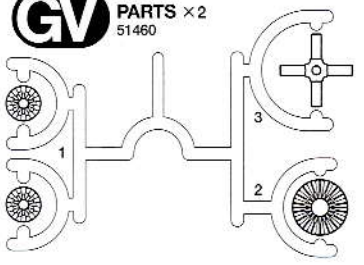

K PARTS × 1
51599

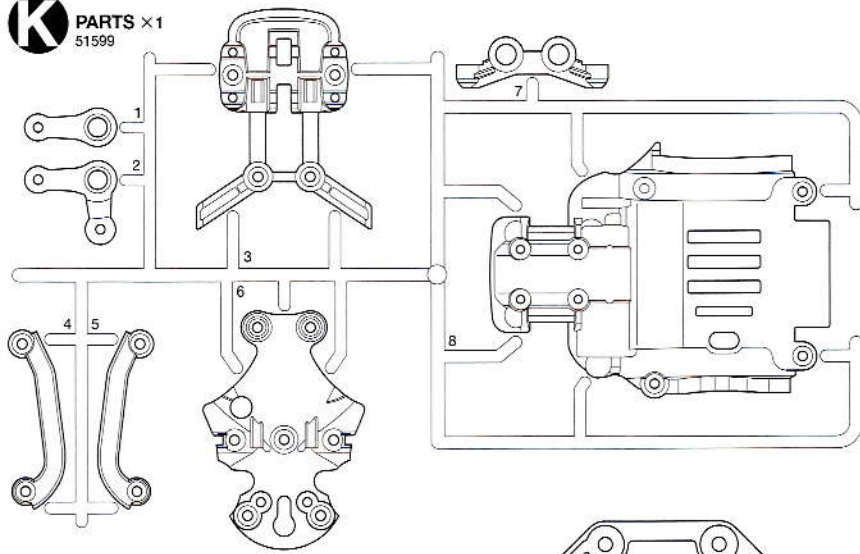

V PARTS × 4
50598

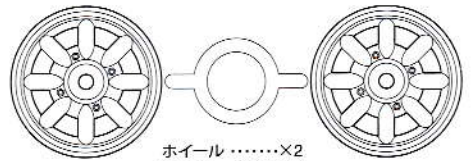
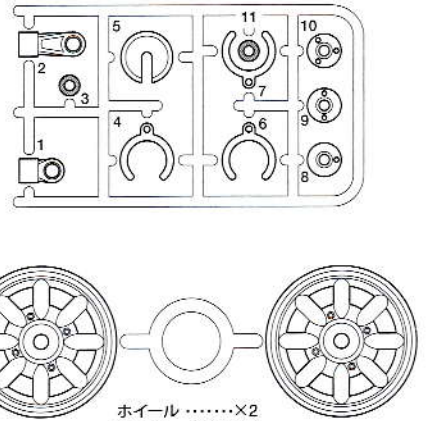

ホイール×2
Wheel 10440057
Rad
Roue

ロワデッキ×1
Lower deck 51600
Chassisboden
Platine inférieure

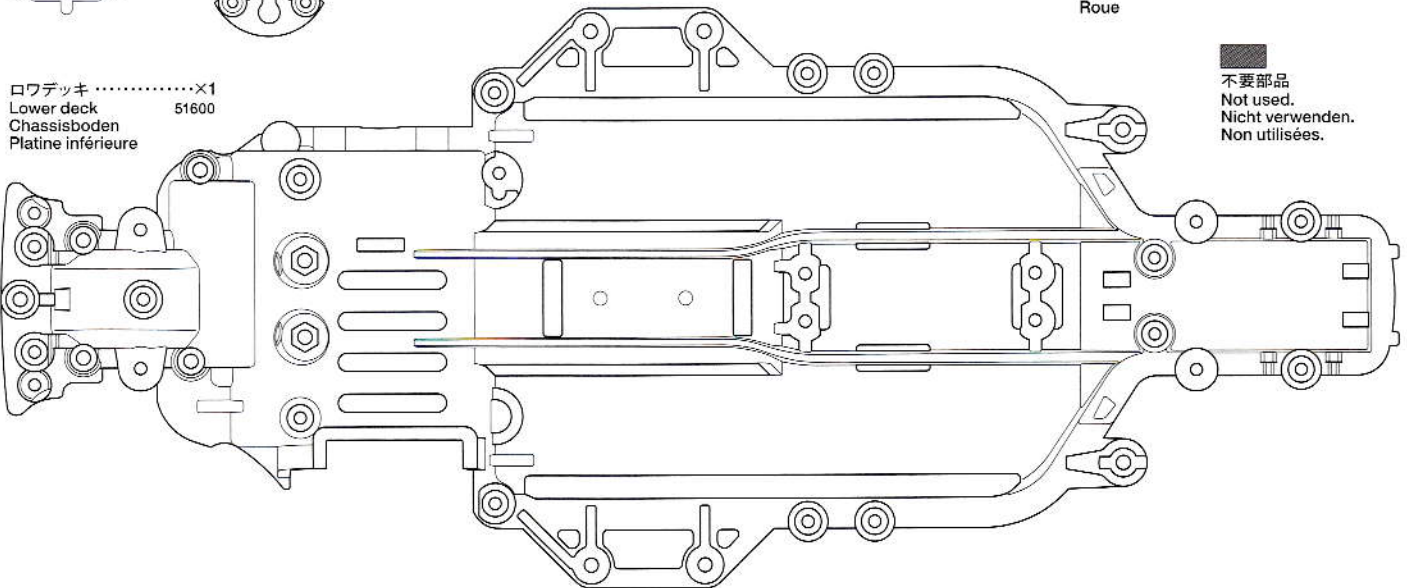

不要部品
Not used.
Nicht verwenden.
Non utilisées.

PARTS

Q PARTS ×4
19225056

(ダンパー部品)
Damper parts
Stoßdämpfer-Teile
Pièces d'amortisseur

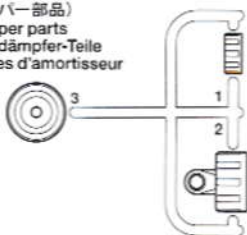

Q PARTS ×1
51000

(サーボセイバー部品)
Servo saver parts
Servo-Saver-Teile
Pièces de sauve-servo

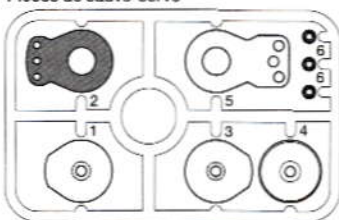

アルミガラステープ×1
Aluminum glass tape 53351
Aluminium-Glasfaser Klebeband
Bande renforcée aluminium

ステッカー×1
Sticker 11420810
Aufkleber
Autocollant

注意ステッカー×1
Caution sticker
Aufkleber
Autocollant

ウレタンバンパー×1
Urethane bumper 16275080
Urethan-Stoßfänger
Pare-chocs en mousse

アンテナパイプ×1
Antenna pipe 16095010
Antennenrohr
Gaine d'antenne

ギヤ袋詰 51601
Gear bag
Zahnräder-Beutel
Sachet de pignonerie

GB1 ×1
カウンターギヤ
Counter gear
Vorgelege-Rad
Pignon intermédiaire

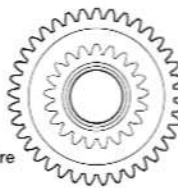

GB2 ×1
スパーギヤ
Spur gear
Stirnradgetriebe
Pignon intermédiaire

A 1~5

MA1 ×11
19805853
3×8mm丸ビス
Screw
Schraube
Vis

MA2 ×2
19805636
3×6mm丸ビス
Screw
Schraube
Vis

MA3 ×3
19805696
3×8mm皿ビス
Screw
Schraube
Vis

MA4 ×4
19804477
2×8mm皿タッピングビス
Tapping screw
Schneidschraube
Vis décollétée

MA5 ×2
19804205
5mmビローボール
Ball connector
Kugelpfopf
Connecteur à rotule

MA6 ×2
19804476
1.6×8mmシャフト
Shaft
Achse
Axe

MA7 ×2
42259
5mmOリング (赤)
O-ring (red)
O-Ring (rot)
Joint torique (rouge)

MA8 ×2
53126
1510ベアリング
Ball bearing
Kugellager
Roulement à billes

MA9 ×2
53008
1150ベアリング
Ball bearing
Kugellager
Roulement à billes

MA10 ×1
94392
850ベアリング
Ball bearing
Kugellager
Roulement à billes

MA11 ×1
19805672
840ベアリング
Ball bearing
Kugellager
Roulement à billes

MA12 ×2
19804536
5×10×0.3mm shim
Shim
Scheibe
Cale

MA13 ×1
13450825
センターシャフト
Center shaft
Hauptwelle
Axe principale

MA14 ×2
19804999
ステアリングポスト
Steering post
Lagerzapfen der Lenkung
Colonnnettes de direction

MA15 ×2
51466
デフジョイントカップ
Differential joint cup
Differential-Gelenkapsel
Noix de différentiel

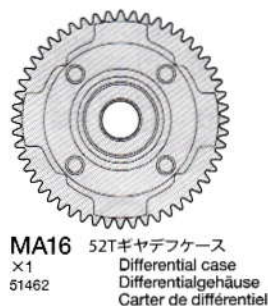

MA16 ×1
51462
52Tギヤデフケース
Differential case
Differentialgehäuse
Carter de différentiel

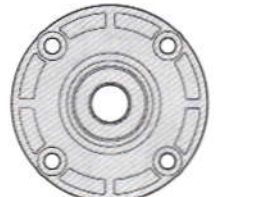

MA17 ×1
51462
ギヤデフカバー
Differential cover
Differential-Abdeckung
Couvercle de différentiel

MA18 ×1
13450824
カウンターシャフト
Counter shaft
Vorgelegewelle
Axe de pignon
intermédiaire

デフオイル (#100,000) ..×1
Differential oil 54294
Differentialöl
Huile de différentiel

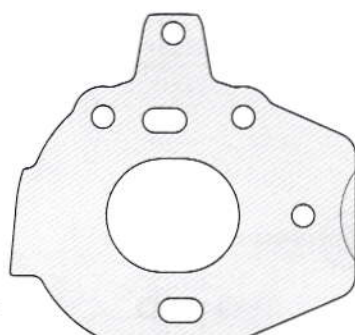

MA19 ×1
13450826
モータープレート
Motor plate
Motor-Platte
Plaque-moteur

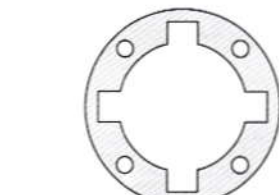

MA20 ×1
51464
デフガスケット
Differential gasket
Differentialgehäuse-Dichtung
Joint de carter de différentiel

B 6~15

MA1 ×16
19805853
3×8mm丸ビス
Screw
Schraube
Vis

MA3 ×6
19805696
3×8mm皿ビス
Screw
Schraube
Vis

MB1 ×2
19804310
2.6×5mmトラスビス
Screw
Schraube
Vis

MB2 ×2
19808013
3×6mmキャップスクリュー
Cap screw
Zylinderkopfschraube
Vis à tête cylindrique

MB3 ×2
19805684
3×12mmイモネジ
Grub screw
Madenschraube
Vis pointeau

MB4 ×2
19485077
3×4mmイモネジ
Grub screw
Madenschraube
Vis pointeau

MB5 ×3
50576
3×3mmイモネジ
Grub screw
Madenschraube
Vis pointeau

MA5 ×8
19804205
5mmビローボール
Ball connector
Kugelpfopf
Connecteur à rotule

MB6 ×1
19808012
5×5.55mmボールナット
Ball connector
Kugelpfopf
Connecteur à rotule

MB7 ×4
51239
1050ベアリング
Ball bearing
Kugellager
Roulement à billes

MA10 ×4
94392
850ベアリング
Ball bearing
Kugellager
Roulement à billes

MB8 ×2
19808022
730ベアリング
Ball bearing
Kugellager
Roulement à billes

MB9 ×2
50586
3mmワッシャー
Washer
Beilagscheibe
Rondelle

MB10 ×8
50875
5mmアジャスター
Adjuster
Einstellstück
Chape à rotule

MB11 ×2
51093
3×46mmシャフト
Shaft
Achse
Axe

MB12 ×2
53825
2.6×22mmシャフト
Shaft
Achse
Axe

MB13 ×2
19805776
51444
2×9.8mmシャフト
Shaft
Achse
Axe

MB14 ×2
12500024
3×18mm両ネジシャフト
Threaded shaft
Gewindestange
Tige filetée

MB15 ×2
53587
5×7×0.2mm shim
Shim
Scheibe
Cale

MB16 ×4
19803013
5×3×3.5mmパイプ
Pipe
Rohr
Tube

MB17 ×1
50356
20Tピニオンギヤ
20T Pinion gear
20Z Motorritzel
Pignon moteur
20 dents

MB18 ×2
51444
アクスルリング
Axle ring
Achsring
Moyeu

















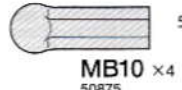
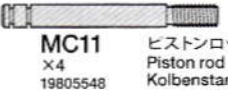

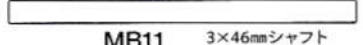



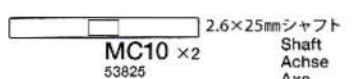
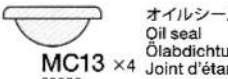

MB19 ×2
51445
ホイールアクスル
Wheel axle
Rad-Achse
Axe de roue

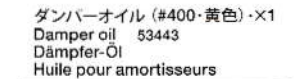
MB20 ×2
51444
クロススパイダー
Cross joint
Kreuzzapfen
Joint croisé











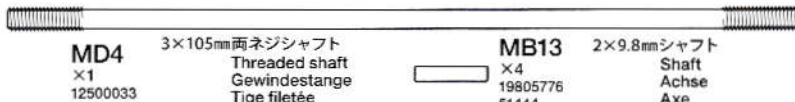
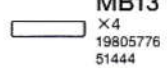





MB21 ×2
19803014
33mmスイングシャフト
Swing shaft
Querwelle
Axe

MB22 ×2
51537
6mmスナップピン
Snap pin
Federstecker
Epingle métallique

C 16~36

 MC1 ×4 19805859	3×15mm丸ビス Screw Schraube Vis	 MA5 ×10 19804205	5mmビローボール Ball connector Kugelfkopf Connecteur à rotule	 MC8 ×2 42168	コイルスプリング (ミディアム 黒/黄) Coil spring (medium, black/yellow) Spiralfeder (mittel, schwarz/gelb) Ressort hélicoïdal (moyenne, noir/jaune)	 MC9 ×2 42168	コイルスプリング (ハード 黒/青) Coil spring (hard, black/blue) Spiralfeder (hart, schwarz/blau) Ressort hélicoïdal (dur, noir/bleu)
 MA1 ×4 19805853	3×8mm丸ビス Screw Schraube Vis	 MC4 ×2 53968	5×5mm六角ビローボール Ball connector Kugelfkopf Connecteur à rotule	 MB10 ×4 50875	5mmアジャスター Adjuster Einstellstück Chape à rotule	 MC11 ×4 19805548	ピストンロッド Piston rod Kolbenstange Axe de piston
 MA3 ×6 19805696	3×8mm皿ビス Screw Schraube Vis	 MB7 ×4 51239	1050ベアリング Ball bearing Kugellager Roulement à billes	 MB11 ×2 51093	3×46mmシャフト Shaft Achse Axe	 MC12 ×2 19805502	リヤホイールアクスル Rear wheel axle Rad-Achse hinten Axe de roue arrière
 MB4 ×2 19485077	3×4mmイモネジ Grub screw Madenschraube Vis pointeau	 MC5 ×4 19805818	3mmワッシャー (大) Washer (large) Beilagscheibe (groß) Rondelle (grand)	 MC10 ×2 53825	2.6×25mmシャフト Shaft Achse Axe	 MC13 ×4 50600	オイルシール Oil seal Ötabdichtung Joint d'étanchéité
 MB5 ×2 50576	3×3mmイモネジ Grub screw Madenschraube Vis pointeau	 MB9 ×4 50586	3mmワッシャー Washer Beilagscheibe Rondelle	 MB14 ×2 12500024	3×18mm両ネジシャフト Threaded shaft Gewindestange Tige filetée	 ダンパーオイル (#400・黄色)・×1 Damper oil 53443 Dämpfer-Öl Huile pour amortisseurs	
 MC2 ×8 50588	2mmEリング E-Ring Circlip	 MB15 ×2 53587	5×7×0.2mmシム Shim Scheibe Cale	 MB22 ×2 51537	6mmスナップピン Snap pin Federstecker Epingle métallique		
 MC3 ×4 19804246	5×0.5mmスペーサー Spacer Distanzring Entretoise	 MC6 ×8 53574	3mmOリング (シリコン) Silicone O-ring Silikon-O-Ring Joint silicone				
		 MC7 ×4 19805991	3mmロックナット (薄) Lock nut (thin) Sicherungsmutter (dünn) Ecrou de blocage (fin)				

D 37~46

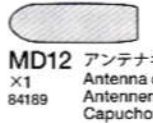
 MD1 ×4 19805895	3×20mm丸ビス Screw Schraube Vis	 MD4 ×1 12500033	3×105mm両ネジシャフト Threaded shaft Gewindestange Tige filetée	 MB13 ×4 19805776 51444	2×9.8mmシャフト Shaft Achse Axe	 MD10 ×2 51000	サーボセイバースプリング (小) Servo saver spring (small) Servo-Saver-Feder (klein) Ressort de sauve-servo (petit)
 MD2 ×5 19804159	3×10mm丸ビス Screw Schraube Vis	 MD5 ×1 50575	2.6×10mmタッピングビス Tapping screw Schneidschraube Vis décollée	 MB9 ×4 50586	3mmワッシャー Washer Beilagscheibe Rondelle	 MD11 ×1 51000	サーボセイバースプリング (大) Servo saver spring (large) Servo-Saver-Feder (groß) Ressort de sauve-servo (grand)
 MA1 ×8 19805853	3×8mm丸ビス Screw Schraube Vis	 MD6 ×2 19804200	3×10mm皿ビス Screw Schraube Vis	 MD8 ×4 53159	4mmフランジロックナット Flange lock nut Sicherungsmutter Ecrou nylostop à flasque		
 MA2 ×1 19805636	3×6mm丸ビス Screw Schraube Vis	 MA3 ×7 19805696	3×8mm丸ビス Screw Schraube Vis	 MD9 ×2 19805701	5mmOリング (黒) O-ring (black) O-Ring (schwarz) Joint torique (noir)		
 MD3 ×1 19804392	3×10mmタッピングビス Tapping screw Schneidschraube Vis décollée	 MD7 ×1 19804394	2.6×10mmバインドビス Binding screw Flachkopfschraube Vis à tête poëlier	 MB10 ×4 50875	5mmアジャスター Adjuster Einstellstück Chape à rotule		
		 MB6 ×1 19808012	5×5.55mmボールナット Ball connector Kugelfkopf Connecteur à rotule	 MB22 ×6 51537	6mmスナップピン Snap pin Federstecker Epingle métallique	 MD12 ×1 84189	アンテナキャップ Antenna cap Antennenkappe Capuchon d'antenne

工具袋詰
Tool bag
Werkzeug-Beutel
Sachet d'outillage

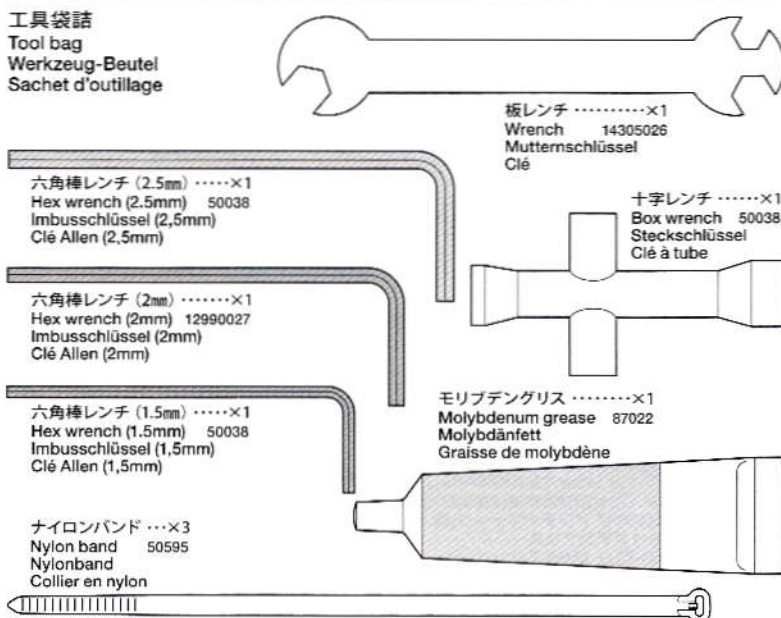

板レンチ×1
Wrench 14305026
Mutternschlüssel
Clé

六角棒レンチ (2.5mm)×1
Hex wrench (2.5mm) 50038
Imbusschlüssel (2,5mm)
Clé Allen (2,5mm)

六角棒レンチ (2mm)×1
Hex wrench (2mm) 12990027
Imbusschlüssel (2mm)
Clé Allen (2mm)







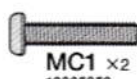

六角棒レンチ (1.5mm)×1
Hex wrench (1.5mm) 50038
Imbusschlüssel (1,5mm)
Clé Allen (1,5mm)

十字レンチ×1
Box wrench 50038
Steckschlüssel
Clé à tube

モリブデングリス×1
Molybdenum grease 87022
Molybdänfett
Graisse de molybdène

ナイロンバンド ...×3
Nylon band 50595
Nylonband
Collier en nylon

スペアパーツ
Spare parts
Ersatzteile
Pièces détachées

 MB5 ×4 50576	3×3mmイモネジ Grub screw Madenschraube Vis pointeau	 MC1 ×2 19805859	3×15mm丸ビス Screw Schraube Vis
 MC2 ×2 50588	2mmEリング E-Ring Circlip	 MD2 ×2 19804159	3×10mm丸ビス Screw Schraube Vis
 MB9 ×4 50586	3mmワッシャー Washer Beilagscheibe Rondelle	 MA1 ×4 19805853	3×8mm丸ビス Screw Schraube Vis
 MB22 ×7 51537	6mmスナップピン Snap pin Federstecker Epingle métallique	 MD6 ×2 19804200	3×10mm皿ビス Screw Schraube Vis
		 MA3 ×4 19805696	3×8mm皿ビス Screw Schraube Vis

両面テープ (黒・20×120mm)×1
Double-sided tape (black) 50171
Doppelklebeband (schwarz)
Adhésif double face (noir)

スポンジシート (20×100mm)×1
Sponge sheet 16295014
Schaumgummi-Vlies
Feuille mousse

AFTER MARKET SERVICE CARD

When purchasing Tamiya replacement parts, please take or send this form to your local Tamiya dealer so that the parts required can be correctly identified and supplied. Please note that specifications, availability and price are subject to change without notice.

KUNDENNACHBETREUUNGS-KARTE

Wenn Sie Tamiya-Ersatzteile kaufen möchten, nehmen Sie bitte zur Unterstützung dieses Formular mit zu Ihrem örtlichen Fachhändler. Bezüglich der Angaben, der Lagerhaltung der Artikel und der Preise sind Änderungen vorbehalten.

SERVICE APRES-VENTE

LISTE DE PIÉCES DÉTACHÉES

Afin de vous permettre de vous procurer des pièces de rechange Tamiya, amenez cette liste à votre point de vente Tamiya qui ne manquera pas de vous renseigner. Veuillez noter que les caractéristiques, disponibilité et prix peuvent changer sans avis préalable.

PARTS CODE

19225056	*1	Q (Damper) Parts (x2)
10440057	*1	Wheel (x2)
16275080		Urethane Bumper
13450826		Motor Plate (Blue) (MA19)
19805636	*1	3x8mm Screw (MA2 x2)
19805853	*6	3x8mm Screw (MA1 x5)
19805696	*5	3x8mm Countersunk Head Screw (MA3 x4)
19804477		2x8mm Hex Countersunk Head Tapping Screw (MA4 x10)
19804999		Steering Post (Blue) (MA14 x2)
19804205	*4	5mm Ball Connector (MA5 x4)
19804476		1.6x8mm Shaft (MA6 x5)
19804536		5x10x0.3mm Shim (MA12 x10)
13450824		Counter Shaft (Black) (MA18)
13450825		Center Shaft (Black) (MA13)
19805672		840 Ball Bearing (MA11 x2)
19804310		2.6x5mm Truss Screw (MB1 x5)
19485077		3x4mm Grub Screw (MB4 x6)
12500024	*3	3x18mm Threaded Shaft (MB14 x1)
19805013		3x6mm Cap Screw (MB2 x2)
19805684		3x12mm Grub Screw (MB3 x2)
19808012		5mm Ball Connector Nut (Short) (MB6 x5)
19805776		2x9.8mm Shaft (MB13 x10)
19803013		3x5x3.2mm Spacer (MB16 x4)
19803014		33mm Swing Shaft (MB21 x2)
19808022		730 Ball Bearing (MB8 x4)
19805859	*1	3x15mm Screw (MC1 x4)
19804246		5x0.5mm Spacer (MC3 x5)
19805991		3mm Lock Nut (Thin) (MC7 x4)
19805818		3mm Washer (Large) (MC5 x5)
19805502		Free (Rear) Wheel Axle (MC12 x2)

19805548	*1	Piston Rod (MC11 x2)
12500033		3x105mm Threaded Shaft (MD4 x1)
19805895		3x20mm Screw (MD1 x10)
19804159		3x10mm Screw (MD2 x10)
19804394		2.6x10mm Binding Screw (Black) (MD7 x5)
19804392		3x10mm Tapping Screw (Black) (MD3 x10)
19804200		3x10mm Countersunk Head Screw (MD6 x10)
19805701		5mm O-Ring (Black) (MD9 x2)
14305026		Wrench
16295014		Sponge Sheet (20x100mm)
12990027		2mm Hex Wrench
16095010		Antenna Pipe (30cm) (Black)
11420810		Logo Sticker
11054969		Instructions
42168		Coil Spring (Black) (MC8 x2, MC9 x2, etc.)
50071		5mm O-Ring (Red) (MA7 x8)
50038		Tool Set (Box Wrench, 1.5/2.5mm Hex Wrench, MB5 x4)
50171		Heat Resistant Double-Sided Tape (x5)
50356		20T, 21T Pinion Gear (MB17, etc.)
508013		2.6x10mm Tapping Screw (MD5 x5)
50576		3x3mm Grub Screw (MB5 x10)
50586		3mm Washer (MB9 x15)
50588		2mm E-Ring (MC2 x15)
50595		Nylon Band w/Metal Hook (x10)
50598	*1	V Parts (x2)
50600		Oil Seal (MC13 x6)
50875	*1	5mm Adjuster (MB10 x8)
51000		Hi-Torque Servo Saver (Black) (Q-Servo Saver-Parts, MD10 x2, MD11 x1, etc.)
51093		46mm Shaft (MB11 x4)
51239	*1	1050 Ball Bearing (MB7 x4)
51444		Cross Joint Set (MB13, MB18, MB20 x2 each)

51445		Wheel Axle (Front) (MB19 x2)
51460		GV Parts (x2)
51462		Diff Case (52T) (MA17, MA16, MA4 x5)
51464		Gasket (MA20 x4)
51466		Gear Diff Cup Joint Set (MA15 x2, MA6 x2, etc.)
51537		6mm Snap Pin (MB22 x15)
51595		A Parts (x2)
51596		B Parts
51597		C Parts (x2)
51598		D Parts (x2)
51599		K Parts
51600		Chassis
51601		G Parts (Gear) (GB1, GB2)
53008		1150 Ball Bearing (MA9 x4)
53126		1510 Ball Bearing (MA8 x2)
53159		4mm Flange Lock Nut (Blue) (MD8 x5)
53443		Damper Oil Soft Set (#200, #300, #400)
53574	*1	3mm Silicone O-Ring (MC6 x4, etc.)
53587		5mm Shim Set (MB15 x10, etc.)
53825	*1	2.6x22mm, 2.6x25mm Shaft (MB12 x1, MC10 x2, MB5 x4, etc.)
53968		5x5mm Hex Ball Connector (MC4 x5)
54294		Silicone Diff. Oil #10000
84189		Antenna Cap Set (MD12 x2, etc.)
87022		Molybdenum Grease
94392	*2	850 Ball Bearing (MA10 x2)
		Requires 2 sets for one car.
	*1	Requires 3 sets for one car.
	*2	Requires 4 sets for one car.
	*3	Requires 5 sets for one car.
	*4	Requires 6 sets for one car.
	*5	Requires 7 sets for one car.
	*6	Requires 9 sets for one car.

部品請求について

For use in Japan only!

★部品をなくしたり、こわした方は、このステッカーがはられたカスタマーサービス取次店でご注文いただけます。また、当社カスタマーサービスに直接ご注文する場合は、右記の方法でご注文することができます。詳しくは当社カスタマーサービスまでお問い合わせください。



①「郵便振替のご利用法」

郵便局の払込用紙の通信欄に下のリストを参考にITEM番号、スケール、製品名、部品名、部品コード、数量を必ずご記入ください。振込人住所欄にはお電話番号もお書きいただき、口座番号-00810-9-1118、加入者名(株)タミヤでお振込ください。

②「代金引換のご利用法」

パーツ代金に加えて代引き手数料(300円+税)をご負担いただければ、電話またはホームページより代金引換によるご注文をお受けいたします。

③「タミヤカードのご利用法」

タミヤカードをご利用の場合、代金はご指定金融機関の口座引き落としとなります。ご注文は電話またはホームページよりお受けいたします。

《住所》 〒422-8610 静岡県駿河区恩田原3-7
株式会社タミヤ カスタマーサービス係

《お問い合わせ電話番号》 ※電話番号をお確かめのし、おかけ間違いのないようお願いいたします。
静岡 054-283-0003
東京 03-3899-3765 (静岡へ自動転送)

《カスタマーサービスアドレス》
http://tamiya.com/japan/customer/cs_top.htm



1/10 R/C M-07 CONCEPT シャーシ

ITEM 58647

www.tamiya.com

★本体価格(税抜き)、送料は2017年5月現在のものです。諸事情により変更となる場合があります。
★ご購入に際しては、本体価格に消費税を加えてご注文ください。(小数点以下切り捨て)

部品名	本体価格	部品コード
Qバーツ(ダンパー部品x2).....	600円 +税	19225056
ホイール(x2).....	520円 +税	10440057
ウレタンバンパー.....	420円 +税	16275080
モータープレート(青).....	700円 +税	13450826
3x6mm丸ビス(x2).....	160円 +税	19805636
3x8mm丸ビス(黒x5).....	200円 +税	19805853
3x8mm皿ビス(黒x4).....	180円 +税	19805696
2x8mm六角皿タッピングビス(黒x10).....	260円 +税	19804477
ステアリングポスト(青x2).....	440円 +税	19804999
5mmピローボール(黒x4).....	250円 +税	19804205
1.6x8mmシャフト(x5).....	240円 +税	19804476
5x10x0.3mmシム(x10).....	360円 +税	19804536
カウンタースhaft(黒).....	400円 +税	13450824
センターシャフト(黒).....	400円 +税	13450825
840ベアリング(x2).....	800円 +税	19805672
2.6x5mmトラス丸ビス(x5).....	200円 +税	19804310
3x4mmイモネジ(x6).....	230円 +税	19485077
3x18mm両ネジシャフト(x1).....	120円 +税	12500024
3x6mmキャップスクリュー(x2).....	200円 +税	19808013
3x12mmイモネジ(x2).....	150円 +税	19805684
5mmピローボールナット短(黒x5).....	280円 +税	19808012
2x9.8mmシャフト(x10).....	250円 +税	19805776
3x5x3.2mmパイプ(黒x4).....	380円 +税	19803013
33mmスイングシャフト(黒x2).....	1,100円 +税	19803014
730ベアリング(x4).....	1,500円 +税	19808022
3x15mm丸ビス(黒x4).....	200円 +税	19805859
5x0.5mmスペーサー(x5).....	340円 +税	19804246
3mmロックナット(薄x4).....	230円 +税	19805991
3mmワッシャー(大x5).....	200円 +税	19805818
リヤホイールアクスル(x2).....	360円 +税	19805502
ピストンロッド(黒x2).....	150円 +税	19805548
3x105mm両ネジシャフト(x1).....	280円 +税	12500033
3x20mm丸ビス(黒x10).....	210円 +税	19805895
3x10mm丸ビス(黒x10).....	220円 +税	19804159
2.6x10mmバインドビス(黒x5).....	260円 +税	19804394
3x10mmタッピングビス(黒x10).....	240円 +税	19804392
3x10mm丸ビス(黒x10).....	200円 +税	19804200
5mmOリング(黒x2).....	160円 +税	19805701

板レンチ.....	120円 +税	14305026
スポンジシート.....	120円 +税	16295014
六角棒レンチ(2mm).....	200円 +税	12990027
ロゴステッカー.....	460円 +税	11420810
アンテナパイプ.....	270円 +税	16095010
説明図.....	600円 +税	11054969

この他にも修理や整備のためのRCスペアパーツ、オプションパーツが発売されています。お近くの模型店店頭、または当社カスタマーサービスでお買い求め下さい。

部品名	本体価格	送料	部品コード
Fコイルスプリング、Rコイルスプリング(各x2)、他.....	1,000円 +税	140円	42168
5mmOリング(赤x8).....	360円 +税	140円	42259
SP.38 十字レンチ、六角棒レンチ(1.5mm, 2.5mm)、3mmイモネジ(x4).....	200円 +税	120円	50038
SP.171 耐熱両面テープ.....	300円 +税	120円	50171
SP.356 20T、21Tビニオンギヤ.....	350円 +税	120円	50356
SP.575 2.6x10mmタッピングビス(x5).....	100円 +税	82円	50575
SP.576 3mmイモネジ(x10).....	200円 +税	82円	50576
SP.586 3mmワッシャー(x15).....	100円 +税	82円	50586
SP.588 2mmEリング(x15).....	100円 +税	82円	50588
SP.595 ナイロンバンド(x10).....	150円 +税	82円	50595
SP.598 Vパーツ(x2).....	500円 +税	140円	50598
SP.600 オイルシール(x6).....	200円 +税	82円	50600
SP.875 5mmアジャスター(x8).....	200円 +税	92円	50875
SP.1000 Qバーツ(サーボ部品、サーボセイバースプリング(大x1, 小x2)、他).....	700円 +税	140円	51000
SP.1093 46mmシャフト(x4).....	200円 +税	92円	51093
SP.1239 1050ベアリング(x4).....	500円 +税	120円	51239
SP.1444 クロスバイター(x2)、アクスルリング(x2)、2x9.8mmシャフト(x2).....	260円 +税	140円	51444
SP.1445 フロントホイールアクスル(x2).....	860円 +税	140円	51445
SP.1460 GVパーツ(x2).....	500円 +税	140円	51460
SP.1462 52Tギヤデフケース、ギヤデフカバー、2x8mm六角皿タッピングビス(x5).....	360円 +税	140円	51462
SP.1464 デフガスカート(x4).....	200円 +税	140円	51464
SP.1466 デフジョイントカップ、1.6mmシャフト、5mmOリング(黒各x2)、他.....	800円 +税	140円	51466
SP.1537 6mmスナップピン(x15).....	200円 +税	140円	51537
SP.1595 Aパーツ(x2).....	900円 +税	400円	51595
SP.1596 Bパーツ.....	800円 +税	400円	51596
SP.1597 Cパーツ(x2).....	700円 +税	140円	51597
SP.1598 Dパーツ(x2).....	700円 +税	140円	51598
SP.1599 Kパーツ.....	960円 +税	400円	51599
SP.1600 ロアデッキ.....	1,900円 +税	400円	51600
SP.1601 Gパーツ.....	360円 +税	140円	51601
OP.8 1150ベアリング(x4).....	1,200円 +税	120円	53008
OP.126 1510ベアリング(x2).....	1,200円 +税	120円	53126
OP.159 4mmフランジロックナット(青x5).....	500円 +税	92円	53159
OP.351 アルミガラスメッシュデブ.....	400円 +税	250円	53351
OP.443 ダンパーオイル(#200, #300, #400).....	700円 +税	150円	53443
OP.574 Oリング(シリコンx4)、他.....	400円 +税	92円	53574
OP.587 シム(5x7x0.2mm)(x10)、他.....	400円 +税	92円	53587
OP.825 2.6x22mmシャフト、2.6x25mmシャフト(各x2).....	450円 +税	92円	53825
OP.968 5x5mm六角ピローボール(x5).....	700円 +税	92円	53968
OP.1294 デフォイル(#100000-透明).....	900円 +税	140円	54294
AO-5047 アンテナキャップ(黒、赤、青 x各2).....	100円 +税	140円	84189
モリブデンリング.....	300円 +税	140円	87022
AO-1012 850ベアリング(x2).....	600円 +税	92円	94392

《送料について》送料が表示されている部品は、送料が別に必要です。部品を2個以上ご注文の場合、最も高い送料(1個分)だけで結構です。部品の合計が5,000円を超える場合、送料はサービスとなります。